

H-LINE



Kunststoff- und Bautechnik
Plasturgie et technique de construction
Tecnica dei materiali sintetici e delle costruzioni



HÄNY

Kunststoff- und Bautechnik

Plasturgie et technique de construction

Tecnica dei materiali sintetici e delle costruzioni

H-LINE		H-LINE		H-LINE	
	Seite		Page		Pagina
Übersicht	4-5	Vue d'ensemble	4-5	Sommario	4-5
Kunststoffnormschächte	6-7	Puits normalisés en matière synthétique	6-7	Pozzi normalizzati in materiale sintetico	6-7
Unsere Kernkompetenzen	8-9	Nos compétences clés	8-9	Le nostre competenze centrali	8-9
10 überzeugende Argumente	10	10 arguments convaincants	10	10 argomenti convincenti	10
Impressionen	11	Impressions	11	Impressioni	11
HKS		HKS		HKS	
Fertigpumpenschacht	12-13	Puits de pompe préfabriqué	12-13	Pozzo di pompaggio prefabbricato	12-13
HMS		HMS		HMS	
Fertigpumpenschacht Mini	14-15	Puits de pompe préfabriqué Mini	14-15	Pozzo di pompaggio prefab. Mini	14-15
HSIS		HSIS		HSIS	
Schacht in Schacht	16-17	Puits dans le puits	16-17	Pozzo nel pozzo	16-17
HSS		HSS		HSS	
Fertigschlammfang		Décanteur de boues préfabriqué		Dissabbiatore per fango prefabbricati	
Fertigschlamm-sammler	18-19	Collecteur de boues préfabriqué	18-19	Collettore per fango prefabbricati	18-19
HMA / HFA		HMA / HFA		HMA / HFA	
Abscheiderschacht - friwa®	20-21	Puits séparateur - friwa®	20-21	Pozzo separatore - friwa®	20-21
HRS		HRS		HRS	
Retentionsschacht	22-23	Puits de rétention	22-23	Pozzo di ritenzione	22-23
HAS		HAS		HAS	
Armaturenschacht	24-25	Chambre de vanne	24-25	Pozzetto armature idrauliche	24-25
HKSS		HKSS		HKSS	
Kabelschlafschaft	26-27	Regard à câble	26-27	Pozzetto per la posa di cavi	26-27
HES		HES		HES	
Einsteig- / Kontrollschacht	28-29	Regard de contrôle	28-29	Pozzetto d'ispezione	28-29
HSX		HSX		HSX	
Sonderbauten	30-33	Constructions spéciales	30-33	Costruzioni speciali	30-33
Baupumpen		Pompes de chantier		Pompe da cantiere	
Übersicht	34-37	Vue d'ensemble	34-37	Sommario	34-37

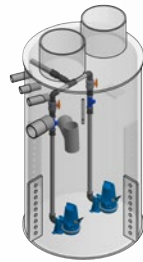
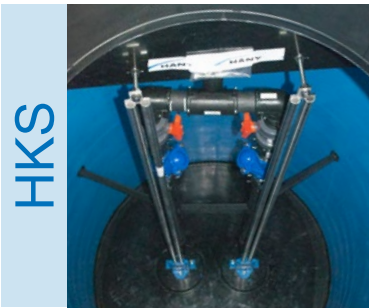

Fertigpumpenschacht
 Puits de pompe préfabriqué
 Pozzo di pompaggio prefabbricato



Fertigpumpenschacht Mini
 Puits de pompe préfabriqué Mini
 Pozzo di pompaggio prefabbricato Mini

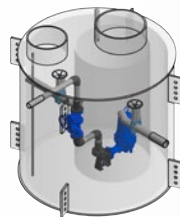

Schacht in Schacht
 Puits dans le puits
 Pozzo nel pozzo

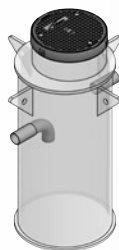

Fertigschlammsammler/Fertigschlammfang
 Collecteur/décanteur de boues préfabriqué
 Collettore/dissabbiatore per fango prefabbricati

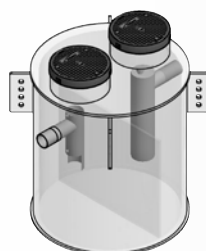

Abscheiderschacht - friwa®
 Puits séparateur - friwa®
 Pozzo separatore - friwa®

Retentionsschacht
Puits de rétention
Pozzo di ritenzione

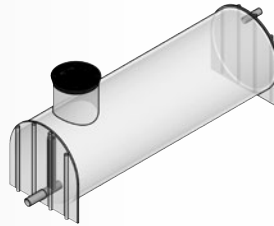

HRS

Armaturenschacht
Chambre de vanne
Pozzetto armature idrauliche

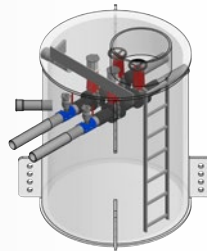

HAS

Kabelschlafschacht
Regard à câble
Pozzetto per la posa di cavi

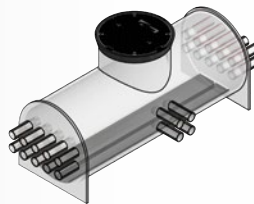

HKSS

Einsteig- / Kontrollschacht
Regard de contrôle
Pozzetto d'ispezione



HES

Sonderbauten (Schächte & Teile)
Constructions spéciales (puits & pièces)
Costruzioni speciali (pozzi & parti)

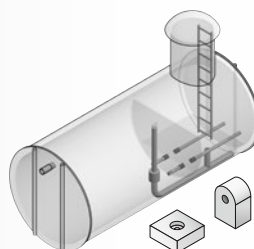

HSX



Schachtauswahlprogramm
Sélection de puits – Selezione di pozzi

www.propump.ch

Technische Merkmale

Die Häny Kunststoffschachtserie überzeugt durch ihre Flexibilität in Sachen Benutzerfreundlichkeit und Adaptierfähigkeit. So können verschiedene Ein- bzw. Auslaufstutzen an jeder beliebigen Stelle eingeschweisst werden. Die Kunststoffschächte von Häny sind in verschiedenen Durchmessern und in diversen Höhen erhältlich. Diese Vielfalt sowie unser grosses Pumpensortiment stellen sicher, dass Sie in fast jeder Situation einen geeigneten Häny-Schacht installieren können.

Die Schächte sind aus korrosionsbeständigem Polyethylen gefertigt und 100% wasserdicht. Dank der leichten Bauweise sind die Schächte einfach und schnell versetzbar. Die Abdichtung des Doms mit der Bodenplatte gegen drückendes Grundwasser erfolgt mittels Injektionsverfahren oder eines Mauerkragens. Die Schächte werden mit einem geruchsdichten, verschraubbaren Gussdeckel ausgeliefert. Alle Komponenten wie Kupplungsfuss, Gleitrohre, obere Befestigung, Pumpendruckleitung sowie Armaturen werden im Werk komplett vorinstalliert. Der Häny Pumpen-Kunststoffschacht erfüllt zudem die Schweizer Norm SN 592 000.

Anwendungsbereich

- Für die Entwässerung von häuslichem und kommunalem Abwasser mit oder ohne Fäkalien
- Unterflurschächte für die Aufstellung innerhalb des Gebäudes in der Bodenplatte oder ausserhalb des Gebäudes im freien Feld
- Die Schächte sind begeh- oder befahrbar (Belastungsklasse A15 bis D400)
- Die Dichtheit wurde, durch eine benannte Stelle, mit einer repräsentativen Werksprüfung nach SIA190:2017 nachgewiesen
- Bis zu einem maximalen Grundwasserdruck von 10 m. Höhere Drücke nach projektspezifischen Ausführungen

Caractéristiques techniques

La gamme de puits en matière synthétique de Häny séduit par sa souplesse, sa facilité d'emploi et son adaptabilité. Des tubulures d'entrée et de sortie peuvent ainsi être soudées en toute position. Les puits en matière synthétique Häny sont livrables en différents diamètres et hauteurs. Cette diversité ainsi que notre vaste assortiment de pompes permettent d'obtenir le puits approprié en fonction de pratiquement toute situation.

Les puits sont fabriqués en polyéthylène résistant à la corrosion et sont étanches à 100%. Grâce à leur construction légère, ces puits s'installent rapidement et facilement. L'étanchéité du dôme avec plaque de fond contre la pression des eaux souterraines est assurée au moyen d'un procédé par injection ou une collerette. Les puits sont livrés avec un couvercle en fonte vissable et étanche aux odeurs. Tous les composants tels que pied d'accouplement, tubes de glissement, fixation supérieure, conduite de refoulement et toute la robinetterie sont entièrement préassemblés en usine. Le puits de pompe en matière synthétique est conforme à la norme suisse SN 592 000.

Domaines d'utilisation

- Évacuation des eaux usées domestiques et communales, chargées ou non
- Puits enterré pour l'installation au sein d'un bâtiment dans la plaque de sol ou hors du bâtiment dans un espace libre
- Les puits peuvent être franchis à pied ou en véhicule (classe de charge A15 jusqu'à D400)
- L'étanchéité a été vérifiée par un organisme notifié avec un test d'usine représentatif selon la norme SIA190 : 2017
- Jusqu'à une pression d'eau souterraine de 10 m. Pressions supérieures selon les exécutions spécifiques au projet

Caratteristiche tecniche

La serie di pozzetti in plastica Häny convince per la facilità d'uso e l'adattabilità. Infatti è possibile saldare diversi raccordi di ingresso e uscita in qualsiasi punto. I pozzetti in plastica Häny sono disponibili in diversi diametri e altezze. Questa molteplicità, unita alla nostra vasta gamma di pompe, garantisce la possibilità di installare un pozzetto Häny adatto a qualsiasi situazione.

I pozzetti sono realizzati in polietilene resistente alla corrosione e sono a tenuta completamente stagna. Grazie alla struttura leggera i pozzetti possono essere posati in modo semplice e rapido. La tenuta ermetica dell'collo con il suolo contro la pressione dell'acqua di falda è data da una procedura ad iniezione o flangia a muro. I pozzetti vengono forniti con un coperchio in ghisa con chiusura ermetica. Tutti i componenti come piede di accoppiamento, tubi guida, fissaggio superiore, tubo di mandata della pompa e armature vengono preinstallati completamente in fabbrica. Il pozzetto di pompaggio in plastica Häny soddisfa inoltre i requisiti della norma svizzera SN 592 000.

Campo di applicazione

- Per il drenaggio di acque di scarico domestiche e comunali con o senza materiale fecale
- Pozzi interrati sottosuolo per l'installazione all'interno di edifici sotto il pavimento o fuori dall'edificio in campo libero
- I pozzi sono accessibili e transitabili (classe di carico A15 fino a D400)
- La tenuta è stata verificata da un organismo notificato con un test di fabbrica rappresentativo secondo SIA190: 2017
- Fino ad una pressione dell'acqua freatica di 10 m. Pressioni più elevate secondo l'esecuzione specifica legata ad un determinato progetto



Beratung
 Conseil
 Consulenza



Innovation
 Innovation
 Innovazione



Verfügbarkeit
 Disponibilité
 Disponibilità



Lieferung
 Livraison
 Consegna



Sicherheit
 Sécurité
 Sicurezza

Beratung

Unsere Spezialisten im Bereich Kunststoff- und Bautechnik legen grossen Wert auf eine fundierte Beratung. Unser eigener Anspruch ist es, unseren Kunden erstklassige Lösungen anzubieten, die sowohl zuverlässig als auch wirtschaftlich nachhaltig sind.

Innovation

Unsere Innovationen helfen Problemsituationen besser zu lösen! Wir konstruieren wo nötig auf Mass und können so das Optimum aus der bestehenden Begebenheit herausholen. Neue Produkte zu entwickeln und bestehende Produkte durch zukunftsweisende Verfahren in ihrer Lebensdauer zu verbessern, ist unser nachhaltiges Unternehmensziel.

Verfügbarkeit

Hohe Lieferfähigkeit schafft Vertrauen! Wir haben Standardartikel der gesamten Produktpalette vorgefertigt an Lager. So müssen nur noch die gewünschten Anschlüsse eingeschweisst werden. Spezielle Kundenwünsche werden termingerecht auf Mass produziert.

Lieferung

Heute bestellen – am nächsten Tag in Produktion! Dringende Bestellungen werden schnellstmöglich durchgeführt und direkt auf die Baustelle geliefert. So werden die Abläufe von der Beratung über die Produktion bis hin zur Anlieferung in kurzer Zeit realisiert.

Sicherheit

Von der Auswahl der eingesetzten Materialien und ihrer Verarbeitung in unserer Produktion bis hin zur lückenlosen Überprüfung unserer versandten Produkte werden alle unsere Prozesse in unserem QM-System dokumentiert.

Conseil

Nos spécialistes dans le domaine de la plasturgie et de la technique de construction attachent une grande importance à des conseils fondés. Notre propre exigence est de proposer à nos clients des solutions de haute volée qui sont tout autant fiables que durables économiquement.

Innovation

Nos innovations aident à mieux résoudre les situations problématiques ! Nous concevons sur mesure partout où cela est nécessaire, de sorte à tirer la quintessence de la situation existante. Développer de nouveaux produits et améliorer la longévité des produits existants par des processus orientés vers l'avenir est notre objectif d'entreprise dans la durée.

Disponibilité

Une disponibilité élevée crée la confiance ! Nous avons en stock des articles standard préfabriqués de l'ensemble de la gamme de produits. Ainsi, tout ce qu'il reste à faire est de souder les raccords souhaités. Les désirs spéciaux des clients sont produits sur mesure en respectant les délais.

Livraison

Commander aujourd'hui - en production demain ! Les commandes urgentes sont réalisées le plus vite possible et livrées directement sur le chantier. Ainsi, les procédures, du conseil en passant par la production jusqu'à la livraison, sont traitées en peu de temps.

Sécurité

De la sélection des matériaux utilisés et leur traitement dans notre production jusqu'au contrôle sans lacunes des produits que nous avons expédiés, tous nos processus sont consignés dans notre système AQ.

Consulenza

Per i nostri specialisti per materiale plastico e tecnica edile una consulenza fondata ha priorità. Il nostro obiettivo che ci siamo prefissati è offrire ai nostri clienti soluzioni di prima qualità che sono sia affidabili sia sostenibili sotto l'aspetto economico.

Innovazione

La nostra spinta innovativa ci permette di trovare delle soluzioni su misura per determinate problematiche! Costruiamo ove necessario su misura e in tal modo riusciamo a realizzare il risultato ottimo, considerare le condizioni date. Sviluppare nuovi prodotti e migliorare prodotti esistenti per via di procedimenti innovativi nel quadro della loro durata utile, è il nostro obiettivo aziendale a lungo termine.

Disponibilità

Elevata capacità di fornitura crea fiducia! Gli articoli standard dell'intero assortimento di prodotti sono disponibili in magazzino come prefabbricati. In tal modo, si devono solamente saldare i collegamenti desiderati. Richieste speciali vengono realizzate su misura nel rispetto dei tempi indicati.

Consegna

Oggi ordinare - il giorno dopo in produzione! Ordini urgenti vengono eseguiti il più presto possibile e consegnati direttamente in cantiere. In tal modo si hanno tempi brevi tra consulenza e produzione e la consegna.

Sicurezza

Dalla scelta del materiale impiegato, passando alla sua lavorazione fino ad arrivare al collaudo integrale dei nostri articoli forniti, tutti i nostri processi vengono documentati nel nostro sistema di garanzia della qualità.



10 überzeugende Argumente
10 arguments convaincants
10 argomenti convincenti

H-LINE

01



Einfach versetzt und angeschlossen
Facile à déplacer et à raccorder
Semplici da posare e collegare

02



Schnell auf Mass produziert
Une production rapide sur mesure
Produzione rapida e su misura

03

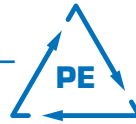

Erprobtes, bewährtes PE-Material
Un matériau polyéthylène testé et éprouvé
PE di qualità collaudata e garantita

04



Häny-Qualitätsarbeit
Le travail de qualité Häny
Prodotti di qualità Häny

05



Robust, leicht und beständig
Robuste, léger et résistant
Robusti, leggeri e resistenti

06



Grundwasserdichtigkeit mit 10 Jahren Garantie
Une étanchéité de la nappe phréatique avec 10 ans de garantie
Impermeabili all'acqua sotterranea con 10 anni di garanzia

07



Wirtschaftlicher als Betonschächte
Plus rentable que les puits en béton
Più redditivi dei pozzetti in calcestruzzo

08



Als anschlussfertige Einheit ausgeliefert
Le produit est livré prêt à être raccordé
Forniti sotto forma di unità pronte da collegare

09

100
YEARS

Lebenserwartung von über 100 Jahren
Une espérance de vie supérieure à 100 ans
Durata di oltre 100 anni

10



Pumpen, PE-Schächte, Kundendienst durch Häny
Pompes, puits en polyéthylène, service après-vente par Häny
Pompe, pozzetti in PE, assistenza clienti da parte di Häny



Änderungen vorbehalten
Modifications réservées
Modifiche riservate



PM2-102283 03
02.2022

Häny AG – Pumpen, Turbinen und Systeme • Häny SA – pompes, turbines et systèmes • Häny SA – pompe, turbina e sistemi
Buechstrasse 20 • CH-8645 Jona • Tel. +41 44 925 41 11 • Fax +41 44 923 38 44 • info@haeny.com • www.haeny.com

Fertigpumpenschacht aus HDPE Puits de pompe préfabriqué en PEHD Pozzo di pompaggio prefabbricato in PEHD

HKS

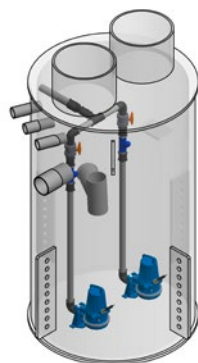

Artikel Nr. N° Article N° Articolo	Typ Type Tipo	Standarddurchmesser Diamètre standard Diametro standard
1015437	HKS	63, 80, 100, 120, 140, 150, 180, 200, 220, 240 cm

Der Häny Schacht ist 100% wasserdicht und dank der leichten Bauweise einfach und schnell versetzbar. Pumpendruckleitung sowie Armaturen werden im Werk komplett vorinstalliert. Der Häny Kunststoffschacht erfüllt die Schweizer Norm SN 592 000. Die Dichtheit wurde, durch eine benannte Stelle, mit einer repräsentativen Werksprüfung nach SIA190:2017 nachgewiesen.

Dimensionen

Gesamthöhe aussen: auf Wunsch
Durchmesser: auf Wunsch
Anzahl Dome: 1 oder 2
Domhöhe: auf Wunsch
Gussdeckel: Ø 600 / 800 mm

Einläufe

x Einlauf, Pumpendruckleitung, Elektrokabeldurchführung und Lüftung

Eigenschaften

- Alle Stützen gemäss Plan eingeschweisst
- Abdichtung des Doms gegenüber der Bodenplatte mittels vorbereitetem Injektionskanal (10 Jahre Garantie auf Dichtheit) oder mit einem Mauerkragen (keine Garantie auf Dichtheit)
- Gussdeckel geruchsdicht verschraubt und fertig montiert
- Grundwasserstand ab Schachtboden max. 10 m
- Mediumtemperatur: max. 25°C, kurzzeitig bis 40°C (max. 30 min)

Transport inklusive (bis Ø 1800 mm, Schachthöhe max. 3 m), Ablad und Versetzen des Schachtes durch den Baumeister bauseits. Unsere Versetzvorschrift bildet einen integrierenden Bestandteil der Lieferung.

Auf Anfrage

Sonderanfertigungen nach Ihren individuellen Massen und Ausführungen.

Le puits Häny est 100% étanche à l'eau et sa construction légère le rend simple et rapide à mettre en place. La conduite de pression de pompe ainsi que les vannes sont complètement préinstallées en usine. Le puits en HDPE Häny satisfait à la norme suisse SN 592 000. L'étanchéité a été vérifiée par un organisme notifié avec un test d'usine représentatif selon la norme SIA190 : 2017.

Dimensions

Hauteur extérieure totale : sur demande
Diamètre : sur demande
Nombre dômes : 1 ou 2
Hauteur dôme : sur demande
Couvercle en fonte : Ø 600 / 800 mm

Raccordements

x entrée, conduite de sorti, entrées électriques et ventilation

Propriétés

- Toutes les tubulures soudées conformément au plan.
- Étanchéification du dôme par rapport à l'embase au moyen d'un canal d'injection (garantie d'étanchéité de 10 ans) ou d'une collerette murale (sans garantie d'étanchéité)
- Couvercle en fonte vissé étanche aux odeurs et monté fini
- Niveau d'eau nappe phréatique à partir du fond du puits max. 10 m
- Température du liquide: max. 25°C, un court instant 40°C (pendant 30 min)

Transport inclus (jusqu'à Ø 1800 mm, hauteur de puits max. 3 m), déchargement, pose et installation à la charge du maître d'œuvre (MO). Mise en œuvre selon indications de Häny SA (document joint).

Sur demande

Fabrication spéciale selon vos dimensions et exécutions particulières.

Il pozzo Häny è impermeabile al 100% e grazie alla sua costruzione leggera è installabile in maniera facile e rapida. La tubazione premente della pompa e le armature idrauliche vengono completamente preinstallati in fabbrica. Il pozzo in materiale plastico Häny soddisfa le esigenze della norma svizzera SN 592 000. La tenuta è stata verificata da un organismo notificato con un test di fabbrica rappresentativo secondo SIA190:2017.

Dimensioni

Altezza totale all'esterno: su richiesta
Diametro: su richiesta
Numero camini: 1 o 2
Altezza camino: su richiesta
Coperchio in ghisa: Ø 600 / 800 mm

Ingressi

x entrata, tubo di mandata, passaggio cavi elettrici e ventilazione

Caratteristiche

- Tutti i manicotti sono saldati in posizione secondo il disegno
- Ermetizzazione tra camino pozzo e la platea tramite sistema a canale d'iniezione (garanzia di tenuta di 10 anni) o a appositi collari (nessuna garanzia di tenuta)
- Coperchio in ghisa ermetico anti odori e pronto per l'uso
- Livello delle acque sotterranee calcolato da fondo di pozzo mass. 10 m
- Temperatura dell'acqua: mass. 25°C, per breve tempo 40°C (mass. 30 min)

Trasporto compreso (fino a Ø 1800 mm, altezza pozzo max. 3 m), lo scarico e la posa del pozzo è a carico della committenza. La nostra normativa di installazione è parte integrante della consegna.

Su richiesta

Realizzazioni speciali in base alle dimensioni e versioni specifiche richieste dal cliente.

Fertigpumpenschacht aus HDPE
 Puits de pompe préfabriqué en PEHD
 Pozzo di pompaggio prefabbricato in PEHD

HKS

Massblatt

Schéma coté

Disegno quotato

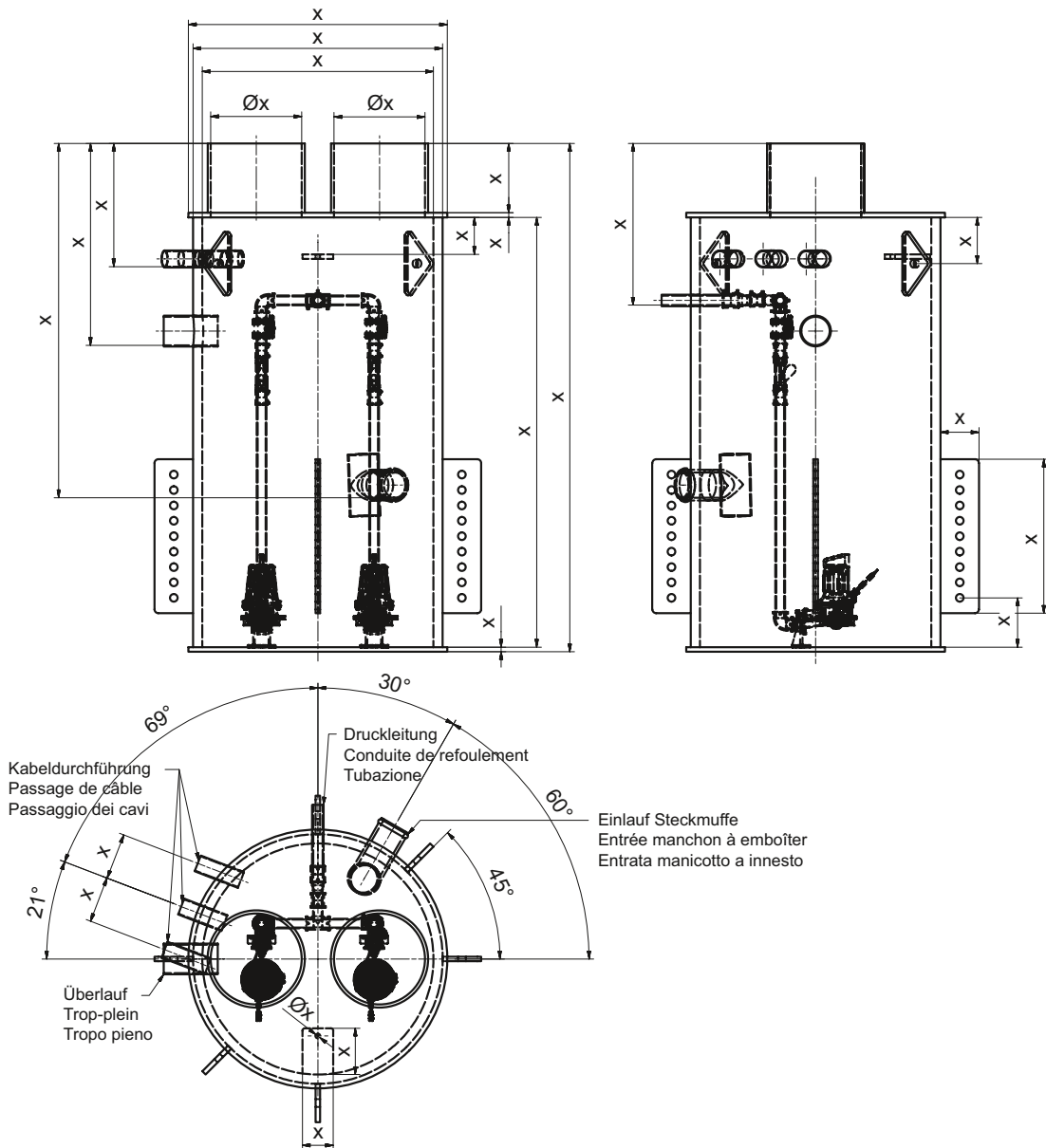

Einbaubeispiele

Exemples d'installation

Esempi d'installazione

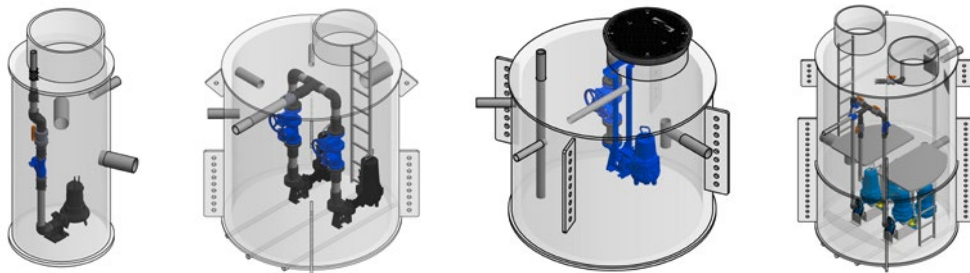

Änderungen vorbehalten
 Modifications réservées
 Modifiche riservate



PM2-102283 03
 02.2022

Häny AG – Pumpen, Turbinen und Systeme • Häny SA – pompes, turbines et systèmes • Häny SA – pompa, turbina e sistemi
 Buechstrasse 20 • CH-8645 Jona • Tel. +41 44 925 41 11 • Fax +41 44 923 38 44 • info@haeny.com • www.haeny.com

Fertigpumpenschacht Mini aus HDPE Puits de pompe préfabriqué Mini en PEHD Pozzo di pompaggio prefabbricato Mini in PEHD

HMS

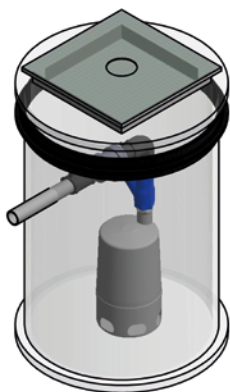

Artikel Nr. N° Article N° Articolo	Typ Type Tipo	Pumpentyp Type de pompe Tipo pompa	Leistung kW Puissance kW Potenza kW	Nennstrom A Courant nominal A Corrente nominale A	Drehzahl min-1 Vitesse min-1 Regime giri min-1	Spannung V Tension V Tensione V
1016205	HMS	Domo RX TOP 2 LA	0.37	2.0	2900	230
		Domo RX TOP 3 LA	0.55	3.2	2900	230
1016206	HMS	Domo RXm 2/20	0.37	2.6	2900	230
		Domo RXm 3/20	0.55	3.2	2900	230
1016207	HMS	Domo RXm 4/40	0.75	5.2	2900	230
		Domo RXm 5/40	1.10	6.5	2900	230

Der Häny Schacht ist 100% wasserdicht und dank der leichten Bauweise einfach und schnell versetzbar. Pumpe, Armaturen und Druckleitung sind im Schacht vormontiert. Einlaufstutzen können mit frei wählbaren Anschlussdimensionen eingeschweisst werden. Der rechteckige Schachtdeckel aus rostfreiem Tränenblech ist mit einem siphonierten Bodenablauf erhältlich. Die Dichtheit wurde, durch eine benannte Stelle, mit einer repräsentativen Werksprüfung nach SIA190:2017 nachgewiesen.

Dimensionen

Gesamthöhe aussen: 1050 mm
Durchmesser innen: 590 mm
Dom: 457 x 457 mm
Domhöhe: 60 mm

Ausführung

Deckel: rostfreies Tränenblech, dicht verschraubt
Bodenablauf: siphoniert oder dicht verschlossen
Mauerkragen: optional erhältlich

Mediumstemperatur

max. 25°C, kurzzeitig bis 40°C (max. 30 min)

Grundwasserstand ab Schachtboden max. 10 m

Einläufe

x Einlauf DN [x] mm glattendig
1 x Pumpendruckleitung DN 50 mm
1 x Elektrokabeldurchführung DN 50 mm
1 x Lüftung DN 50 mm

Le puits Häny est 100% étanche à l'eau et grâce à sa construction légère, il peut être déplacé facilement et rapidement. La pompe, les raccords et la conduite de refoulement sont préassemblés dans le puits. Le couvercle rectangulaire en tôle striée à larmes d'acier inox est disponible avec une évacuation de sol siphonnée. L'étanchéité a été vérifiée par un organisme notifié avec un test d'usine représentatif selon la norme SIA190 : 2017.

Dimensions

Hauteur totale à l'extérieur : 1050 mm
Diamètre intérieur : 590 mm
Dôme : 457 x 457 mm
Hauteur dôme : 60 mm

Exécution

Couvercle : tôle striée à larmes d'acier inox, vissé
Évacuation de sol : siphonnée ou bien fermé
Collerette murale : disponible en option

Température du liquide

max. 25°C, un court instant 40°C (pendant 30 min)

Niveau d'eau nappe phréatique à partir du fond du puits max. 10 m

Raccordements

x entrée DN [x] mm à extrémité lisse
1 x conduite de refoulement DN 50 mm
1 x entrées électriques DN 50 mm
1 x ventilation DN 50 mm

Il pozzo Häny è impermeabile al 100% e grazie alla sua costruzione leggera è installabile in maniera facile e rapida. La tubazione premente della pompa e le armature idrauliche vengono completamente preinstallati in fabbrica. Il chiusino rettangolare in lamiera bugnata mandorlata in acciaio inox è disponibile con scarico a pavimento sifonato. La tenuta è stata verificata da un organismo notificato con un test di fabbrica rappresentativo secondo SIA190:2017.

Dimensioni

Altezza totale all'esterno: 1050 mm
Diametro interno: 590 mm
Camino: 457 x 457 mm
Altezza camino: 60 mm

Caratteristiche

Coperchio: lamiera bugnata mandorlata in acciaio inox avvitato
Scarico a pavimento: sifonato o ben chiuso
Collare: disponibile opzionalmente

Temperatura dell'acqua

mass. 25°C, per breve tempo 40°C (mass. 30 min)

Livello delle acque sotterranee calcolato da fondo de pozzo mass. 10 m

Ingressi

x entrata DN [x] mm lisco
1 x tubo di mandata DN 50 mm
1 x passaggio cavi elettrici DN 50 mm
1 x ventilazione DN 50 mm

Fertigpumpenschacht Mini aus HDPE
Puits de pompe préfabriqué Mini en PEHD
Pozzo di pompaggio prefabbricato Mini in PEHD

HMS

Massblatt

Schéma coté

Disegno quotato

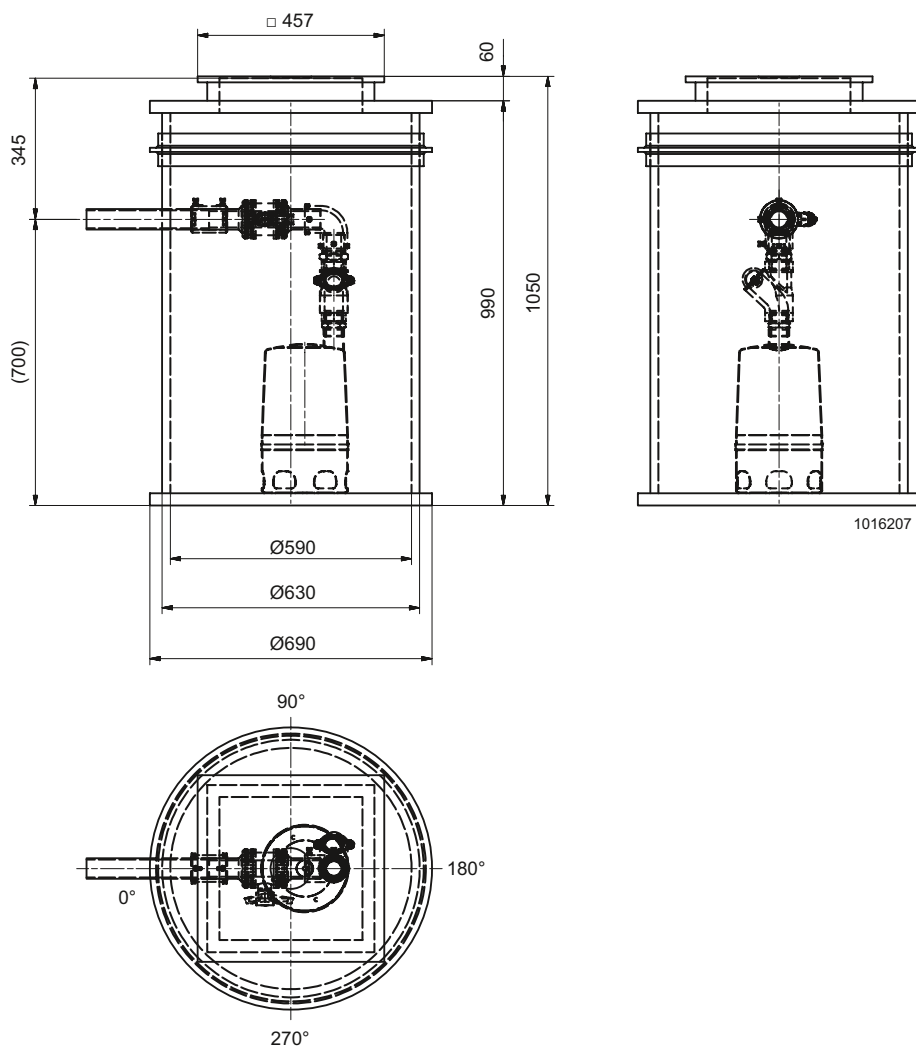

Änderungen vorbehalten
Modifications réservées
Modifiche riservate

PM2-102283 03
02.2022

Häny AG – Pumpen, Turbinen und Systeme • Häny SA – pompes, turbines et systèmes • Häny SA – pompe, turbine e sistemi
Buechstrasse 20 • CH-8645 Jona • Tel. +41 44 925 41 11 • Fax +41 44 923 38 44 • info@haeny.com • www.haeny.com

HÄNY

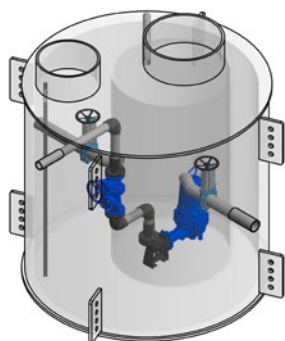

Artikel Nr. N° Article N° Articolo	Typ Type Tipo	Durchmesser Diamètre Diametro
1015439	HSIS	auf Wunsch sur demande su richiesta

Der Häny Schacht in Schacht setzt sich aus einem Aufstellraum und einem Sammelschacht zusammen. Der Sammelschacht ist im Aufstellraum fix integriert. Beide Schachtteile sind 100% wasserdicht und dank der leichten Bauweise einfach und schnell versetzbar. Die Dichtigkeit wurde, durch eine benannte Stelle, mit einer repräsentativen Werksprüfung nach SIA190:2017 nachgewiesen. Beide Schachtteile verfügen über eine separate Einstiegsöffnung. Im Aufstellraum ist eine Schachtleiter montiert. Alle Zu- und Ableitungen werden nach Plan eingeschweisst. Pumpendruckleitung sowie Armaturen und Zulaufschieber werden im Werk komplett vorinstalliert.

Aufstellraum und Sammelschacht

Gesamthöhe aussen: auf Wunsch
 Durchmesser: auf Wunsch
 Dom: 630 mm / 800 mm
 Domhöhe: auf Wunsch
 Gussdeckel: Ø 600 / 800 mm

Installiertes Material

- x Kupplungsfuss, Kugelrückschlagventil, Rückschlagklappe, PE-Kugelhahn, Keilschieber, Gleitrohre, Zulaufschieber und Leiter mit Einstiegshilfe

Eigenschaften

- Alle Stutzen gemäss Plan eingeschweisst
- Abdichtung des Doms gegenüber der Bodenplatte mittels vorbereitetem Injektionskanal (10 Jahre Garantie auf Dichtigkeit) oder mit einem Mauerkragen (keine Garantie auf Dichtigkeit)
- Gussdeckel geruchsdicht verschraubt und fertig montiert
- Grundwasserstand ab Schachtboden max. 10 m
- Mediumtemperatur: max. 25°C, kurzzeitig bis 40°C (max. 30 min)

Transport inklusive (bis Ø 1800 mm, Schachthöhe max. 3 m), Ablad und Versetzen des Schachtes durch den Baumeister bauseits. Unsere Versetzvorschrift bildet einen integrierenden Bestandteil der Lieferung.

Le puits dans le puits Häny se compose d'un espace d'entreposage et d'un puits collecteur. Le puits collecteur est intégré et fixé dans l'espace prévu. Les deux parties du puits sont 100% étanches et leur construction légère les rends simples et rapides à mettre en place. L'étanchéité a été vérifiée par un organisme notifié avec un test d'usine représentatif selon la norme SIA190 : 2017. Les deux parties du puits disposent d'une ouverture d'entrée séparée. Une échelle de puits est montée. Toutes les conduites d'alimentation et de vidange sont soudées conformément au plan. La conduite de sortie ainsi que les armatures sont préinstallées en usine.

Local d'installation/installation de relevage

Hauteur extérieure totale : sur demande
 Diamètre : sur demande
 Dôme : 630 mm / 800 mm
 Hauteur dôme : sur demande
 Couvercle en fonte : Ø 600 / 800 mm

Matériel installé

- x Pied d'accouplement, clapet de retenue à boule, clapet de retenue, vanne à boisseau sphérique en PE, vanne d'arrêt, tubes de glissement, vanne d'alimentation et échelle avec aide d'accès

Propriétés

- Toutes les tubulures soudées conformément au plan
- Étanchéification du dôme par rapport à l'embase au moyen d'un canal d'injection (garantie d'étanchéité de 10 ans) ou d'une collerette murale (sans garantie d'étanchéité)
- Couvercle en fonte vissé étanche aux odeurs et monté fini
- Niveau d'eau nappe phréatique à partir du fond du puits max. 10 m
- Température du liquide : max. 25°C, un court instant 40°C (pendant 30 min)

Transport inclus (jusqu'à Ø 1800 mm, hauteur de puits max. 3 m), déchargement, pose et installation à la charge du maître d'oeuvre (MO). Mise en oeuvre selon indications de Häny SA.

Il pozzo nel pozzo Häny è composto da un vano di installazione e da un pozzetto di raccolta. Il pozzetto di raccolta è saldamente integrato nello vano di installazione. Entrambe le parti del pozzetto sono impermeabili al 100% e grazie alla loro costruzione leggera sono installabili in maniera facile e rapida. La tenuta è stata verificata da un organismo notificato con un test di fabbrica rappresentativo secondo SIA190:2017. Entrambe le parti del pozzetto dispongono di un'apertura di accesso separata. Nello vano di installazione vi è montata una scala. Tutte le tubazioni di entrata e di uscita vengono saldate in posizione secondo il disegno. Il tubo di mandata pompa e le rubinetterie e rubinetti di mandata vengono completamente preinstallati in fabbrica.

Vano di installazione e pozzo di raccolta

Altezza totale all'esterno: su richiesta
 Diametro: su richiesta
 Camino: 630 mm / 800 mm
 Altezza camino: su richiesta
 Coperchio in ghisa: Ø 600 / 800 mm

Materiale installato

- x Piede d'accoppiamento, valvola di ritegno a palla, valvola di ritegno, valvola a sfera in PE, saracinesca a cuneo, tubi guida, saracinesca e scala con ausilio di accesso

Caratteristiche

- Tutti i manicotti sono saldati in posizione secondo il disegno
- Ermeticizzazione tra camino pozzo e la platea tramite sistema a canale d'iniezione (garanzia di tenuta di 10 anni) o a appositi collari (nessuna garanzia di tenuta)
- Coperchio in ghisa ermetico anti odori e pronto per l'uso
- Livello delle acque sotterranee calcolato da fondo de pozzo mass. 10 m
- Temperatura dell'acqua: mass. 25°C, per breve tempo 40°C (mass. 30 min)

Trasporto compreso (fino a Ø 1800 mm, altezza pozzo max. 3 m), lo scarico e la posa del pozzo è a carico della committenza. La nostra normativa di installazione è parte integrante della consegna.

Änderungen vorbehalten
 Modifications réservées
 Modifiche riservate



Schacht in Schacht (Fertigpumpenschacht mit Aufstellraum aus HDPE)
Puits dans le puits (Puits de pompe préfabriqué avec espace d'entreposage en PEHD)
Pozzo nel pozzo (Pozzo di pompaggio prefabbricato con vano di installazione in PEHD)

HSIS

Massblatt

Schéma coté

Disegno quotato

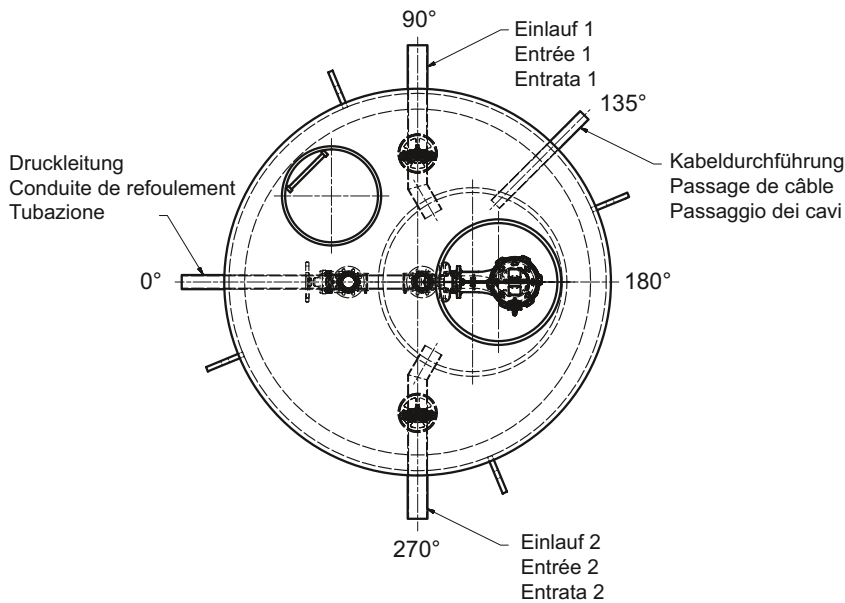
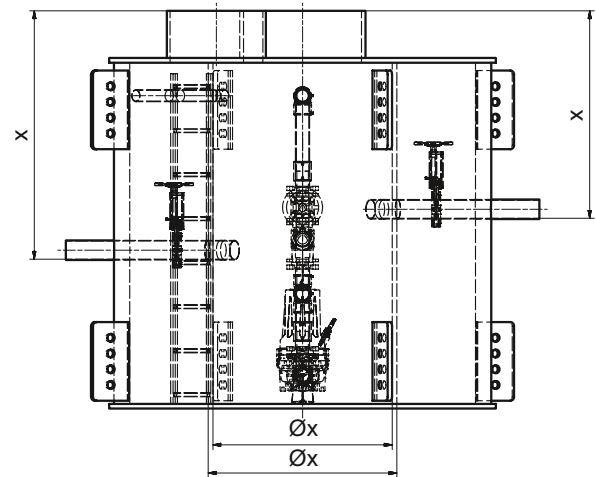
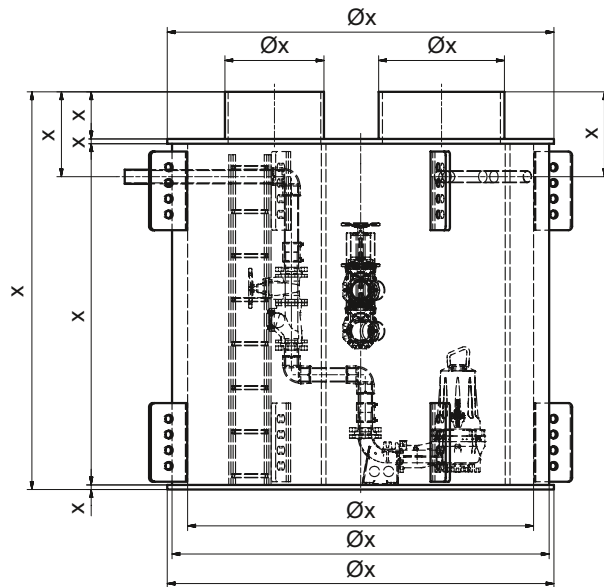

Einbaubeispiele

Exemples d'installation

Esempi d'installazione

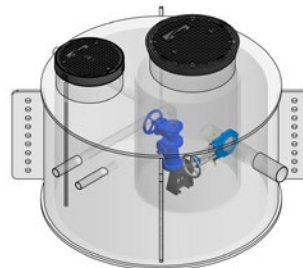
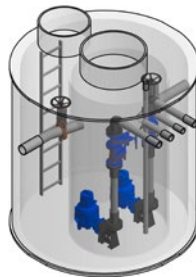
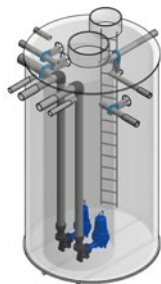

Änderungen vorbehalten
 Modifications réservées
 Modifiche riservate



PM2-102283 03
 02.2022

Häny AG – Pumpen, Turbinen und Systeme • Häny SA – pompes, turbines et systèmes • Häny SA – pompa, turbina e sistemi
 Buechstrasse 20 • CH-8645 Jona • Tel. +41 44 925 41 11 • Fax +41 44 923 38 44 • info@haeny.com • www.haeny.com

Fertigschlammsammler/Fertigschlammfang aus HDPE
Collecteur/décanteur de boues préfabriqué en PEHD
Collettore/dissabbiatore per fango prefabbricati in PEHD

HSS

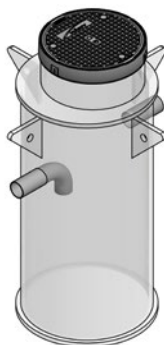

Artikel Nr. N° Article N° Articolo	Typ Type Tipo	Standarddurchmesser Diamètre standard Diametro standard
1015438	HSS	63, 80, 100, 120 cm

Der Häny Schlammsammler ist 100% wasserdicht und dank der leichten Bauweise einfach und schnell versetzbar. Er erfüllt die Schweizer Norm SN 592 000. Die Dichtheit wurde, durch eine benannte Stelle, mit einer repräsentativen Werksprüfung nach SIA190:2017 nachgewiesen.

Dimensionen

Gesamthöhe aussen: auf Wunsch
 Durchmesser innen: auf Wunsch
 Dom Aufbau: 630 mm / 800 mm
 Domhöhe: auf Wunsch
 Auslauf: inkl. Tauchbogen
 Gussdeckel: Ø 600 / 800 mm

Eigenschaften

- Alle Stutzen gemäss Plan eingeschweisst
- Abdichtung des Doms gegenüber der Bodenplatte mittels vorbereitetem Injektionskanal (10 Jahre Garantie auf Dichtheit) oder mit einem Mauerkragen (keine Garantie auf Dichtheit)
- Gussdeckel geruchsdicht verschraubt und fertig montiert
- Grundwasserstand ab Schachtboden max. 10 m
- Mediumtemperatur: max. 25°C, kurzzeitig bis 40°C (max. 30 min)

Transport inklusive (bis Ø 1800 mm, Schachthöhe max. 3 m), Ablad und Versetzen des Schachtes durch den Baumeister bauseits. Unsere Versetzvorschrift bildet einen integrierenden Bestandteil der Lieferung.

Le collecteur de boues Häny est 100% étanche à l'eau et sa construction légère le rend simple et rapide à mettre en place. Il satisfait la norme suisse SN 592 000. L'étanchéité a été vérifiée par un organisme notifié avec un test d'usine représentatif selon la norme SIA190 : 2017.

Dimensions

Hauteur extérieure totale : sur demande
 Diamètre intérieur : sur demande
 Structure du dôme : 630 / 800 mm
 Hauteur du dôme : sur demande
 Sortie : y compris coude immergé
 Couvercle en fonte : Ø 600 / 800 mm

Propriétés

- Toutes les tubulures soudées conformément au plan
- Étanchéification du dôme par rapport à l'embase au moyen d'un canal d'injection (garantie d'étanchéité de 10 ans) ou d'une collerette murale (sans garantie d'étanchéité)
- Couvercle en fonte vissé étanche aux odeurs et monté fini
- Niveau d'eau nappe phréatique à partir du fond du puits max. 10 m
- Température du liquide: max. 25°C, un court instant 40°C (pendant 30 min)

Transport inclus (jusqu'à Ø 1800 mm, hauteur de puits max. 3 m), déchargement, pose et installation à la charge du maître d'oeuvre (MO). Mise en oeuvre selon indications de Häny SA.

Il collettore per fango Häny è impermeabile al 100% e grazie alla sua costruzione leggera è installabile in maniera facile e rapida. Il collettore per fango soddisfa le esigenze della norma svizzera SN 592 000. La tenuta è stata verificata da un organismo notificato con un test di fabbrica rappresentativo secondo SIA190:2017.

Dimensioni

Altezza totale all'esterno: su richiesta
 Diametro interno: su richiesta
 Camino: 630 mm / 800 mm
 Altezza camino: su richiesta
 Uscita: con gomito d'immersione
 Coperchio in ghisa: Ø 600 / 800 mm

Caratteristiche

- Tutti i manicotti sono saldati in posizione secondo il disegno
- Ermeticizzazione tra camino pozzo e la platea tramite sistema a canale d'iniezione (garanzia di tenuta di 10 anni) o a appositi collari (nessuna garanzia di tenuta)
- Coperchio in ghisa ermetico anti odori e pronto per l'uso
- Livello delle acque sotterranee calcolato da fondo de pozzo mass. 10 m
- Temperatura dell'acqua: max. 25°C, per breve tempo 40°C (mass. 30 min)

Trasporto compreso (fino a Ø 1800 mm, altezza pozzo max. 3 m), lo scarico e la posa del pozzo è a carico della committenza. La nostra normativa di installazione è parte integrante della consegna.

Änderungen vorbehalten
 Modifications réservées
 Modifiche riservate



Fertigschlamm-sammler/Fertigschlammfang aus HDPE
 Collecteur/décanteur de boues préfabriqué en PEHD
 Collettore/dissabbiatore per fango prefabbricati in PEHD

HSS

Massblatt

Schéma coté

Disegno quotato

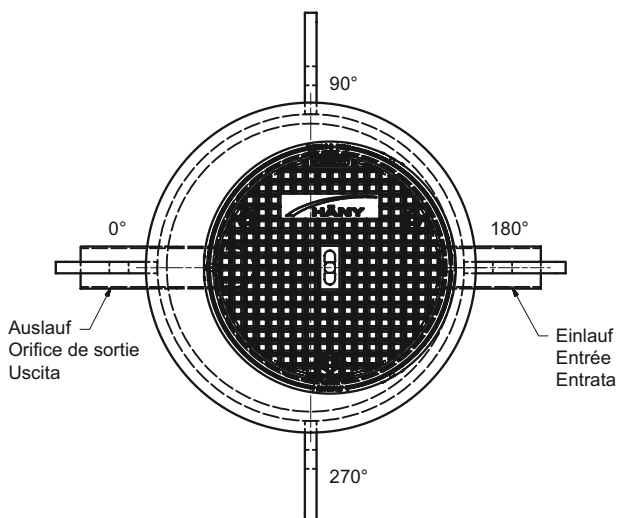
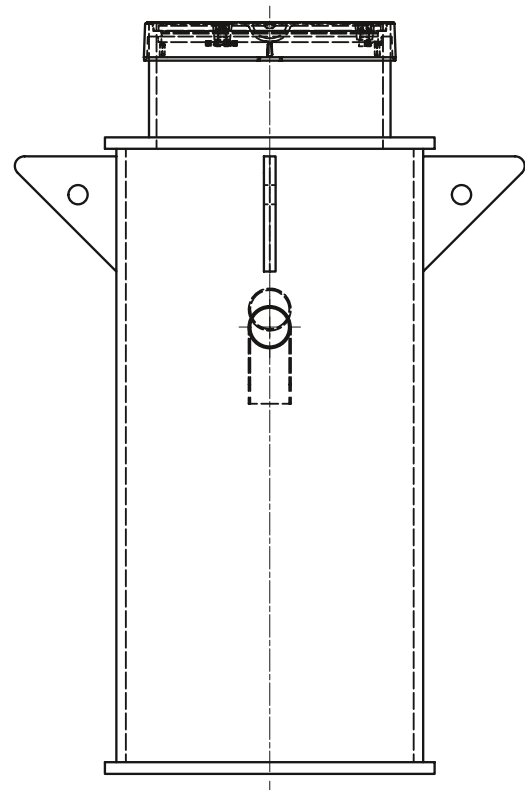
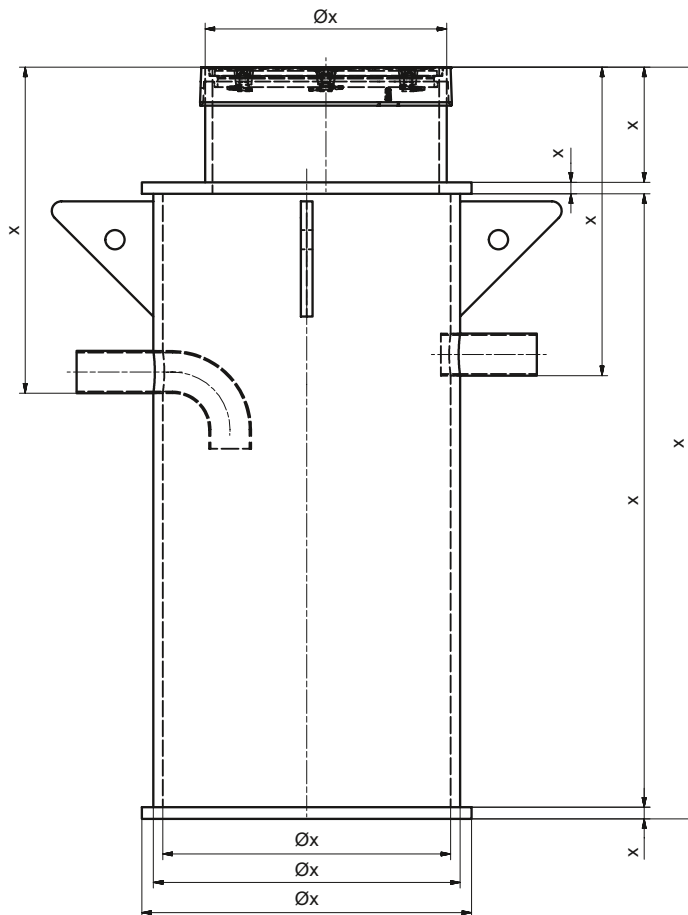

Änderungen vorbehalten
 Modifications réservées
 Modifiche riservate



PM2-102283 03
 02.2022

Häny AG – Pumpen, Turbinen und Systeme • Häny SA – pompes, turbines et systèmes • Häny SA – pompa, turbina e sistemi
 Buechstrasse 20 • CH-8645 Jona • Tel. +41 44 925 41 11 • Fax +41 44 923 38 44 • info@haeny.com • www.haeny.com

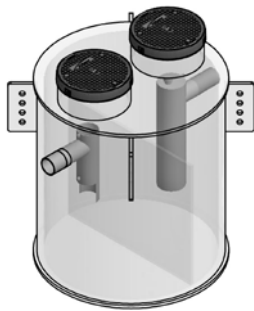

Artikel Nr. N° Article N° Articolo	Typ Type Tipo	mit integriertem Schlammfang avec décanteur incorporé con dissabbiatore integrato	mit selbsttätigem Abschluss à fermeture automatique con chiusura automatica	mit Koaleszenzstufe avec filtre à coalescence con filtro a coalescenza	Klasse Classe Classe	KWS-Gehalt im Ablauf Teneur en hydrocarbures rejetés Contenuto di idrocarburi in uscita	Anzahl Dome Nombre de dômes Numero di camini	Norm Norme Norma	Nenngröße NG Taille nominale TN Grandezza nominale NG
Mineralölabscheiderschacht – Puits séparateur d'hydrocarbures – Pozzo separatore per oli minerali									
1016596	HMA SF/MA	✓			II	100 mg/l	2	SN EN 858-1	2 - 30
	HMA SF/MAS	✓	✓		II	100 mg/l	2	SN EN 858-1	2 - 30
	HMA SF/MAK	✓		✓	I	5 mg/l	2	SN EN 858-1	2 - 30
	HMA SF/MAKS	✓	✓	✓	I	5 mg/l	2	SN EN 858-1	2 - 30
1016597	HMA MA				II	100 mg/l	1	SN EN 858-1	2 - 100
	HMA MAS		✓		II	100 mg/l	1	SN EN 858-1	2 - 100
	HMA MAK			✓	I	5 mg/l	1	SN EN 858-1	2 - 100
	HMA MAKS		✓	✓	I	5 mg/l	1	SN EN 858-1	2 - 100
Fettabscheiderschacht – Puits séparateur de graisses – Pozzo separatore per grassi									
1016598	HFA SFF/FA	✓					1 / 2	SN EN 1825-1	2 - 15
1016599	HFA FA						1	SN EN 1825-1	2 - 25

Der Häny Schacht ist 100% wasserdicht und dank der leichten Bauweise einfach und schnell versetzbar. Die Dichtheit wurde, durch eine benannte Stelle, mit einer repräsentativen Werksprüfung nach SIA190:2017 nachgewiesen.

Dimensionen

Gesamthöhe aussen: auf Wunsch
 Durchmesser: auf Wunsch
 Domhöhe: 300 mm
 Gussdeckel: 600/800 mm
 B125 verschraubt
 Ein-/Ausläufe: auf Wunsch

Eigenschaften

- Formstabiler Schacht, keine umfangreichen Betonarbeiten erforderlich
- Alle Stützen gemäss Plan eingeschweisst
- Abdichtung des Doms gegenüber der Bodenplatte mittels vorbereitetem Injektionskanal (10 Jahre Garantie auf Dichtheit) oder mit einem Mauerkragen (keine Garantie auf Dichtheit)
- Abdichtung des Doms bauseits
- Gussdeckel geruchsdicht verschraubt und fertig montiert
- Grundwasserstand ab Schachtboden max. 10 m
- Mediumtemperatur: max. 25°C, kurzzeitig bis 40°C (max. 30 min)

Transport inklusive (bis Ø 1800 mm, Schachthöhe max. 3 m), Ablad und Versetzen des Schachtes durch den Baumeister bauseits. Unsere Versetzvorschrift bildet einen integrierenden Bestandteil der Lieferung.

Le puits Häny est 100% étanche à l'eau et sa construction légère le rend simple et rapide à mettre en place. L'étanchéité a été vérifiée par un organisme notifié avec un test d'usine représentatif selon la norme SIA190 : 2017.

Dimensions

Hauteur extérieure totale : sur demande
 Diamètre : sur demande
 Hauteur du dôme : 300 mm
 Couvercle en fonte : 600/800 mm
 B125 vissé
 Entrée/Sortie : sur demande

Propriétés

- Puits stable, aucun travail de béton important est nécessaire
- Toutes les tubulures soudées conformément au plan
- Étanchéification du dôme par rapport à l'embase au moyen d'un canal d'injection (garantie d'étanchéité de 10 ans) ou d'une colletterte murale (sans garantie d'étanchéité)
- Étanchéification pas comprise
- Couvercle en fonte vissé étanche aux odeurs et monté fini
- Niveau d'eau phréatique à partir du fond du puits max. 10 m
- Température du liquide : max. 25°C, un court instant 40°C (pendant 30 min)

Transport inclus (jusqu'à Ø 1800 mm, hauteur de puits max. 3 m), déchargement, pose et installation à la charge du maître d'œuvre (MO). Mise en œuvre selon indications de Häny SA (document joint).

Il pozzo Häny è impermeabile al 100% e grazie alla sua costruzione leggera è installabile in maniera facile e rapida. La tenuta è stata verificata da un organismo notificato con un test di fabbrica rappresentativo secondo SIA190:2017.

Dimensioni

Altezza totale all'esterno: su richiesta
 Diametro: su richiesta
 Altezza camino: 300 mm
 Coperchio in ghisa: 600/800 mm
 B125 avvitato
 Entrata/Uscita: su richiesta

Caratteristiche

- Pozzo stabile, non sono richiesti lavori grandi in calcestruzzo
- Tutti i manicotti sono saldati in posizione secondo il disegno
- Ermeticizzazione tra camino pozzo e la platea tramite sistema a canale d'iniezione (garanzia di tenuta di 10 anni) o a appositi collari (nessuna garanzia di tenuta)
- Ermeticizzazione tra camino pozzo e la platea non compresa
- Coperchio in ghisa ermetico anti odori e pronto per l'uso
- Livello delle acque sotterranee calcolato da fondo de pozzo mass. 10 m
- Temperatura dell'acqua: mass. 25°C, per breve tempo 40°C (mass. 30 min)

Trasporto compreso (fino a Ø 1800 mm, altezza pozzo max. 3 m), lo scarico e la posa del pozzo è a carico della committenza. La nostra normativa di installazione è parte integrante della consegna.

Änderungen vorbehalten
 Modifications réservées
 Modifiche riservate



Massblatt

Schéma coté

Disegno quotato

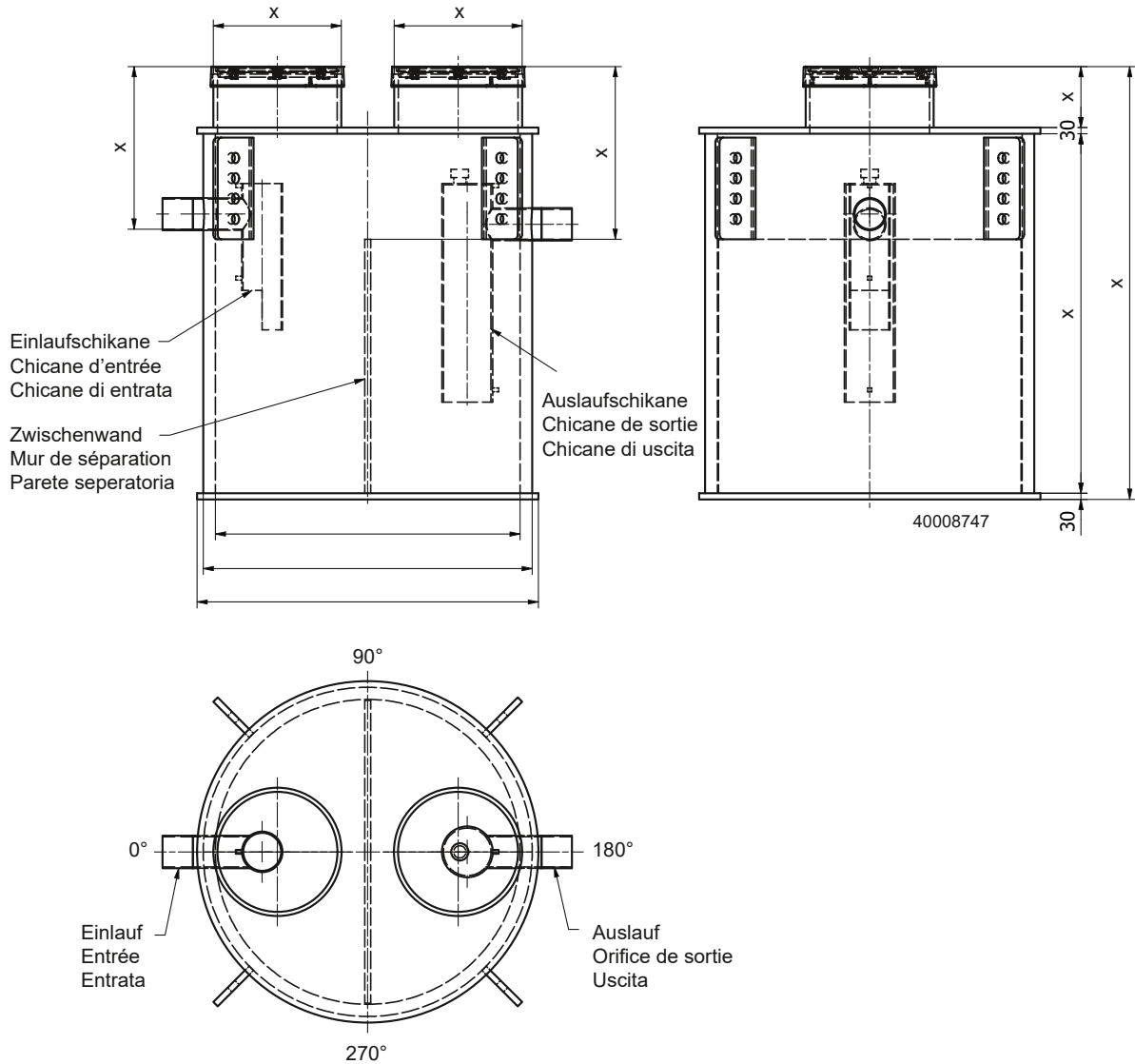

Einbaubeispiele

Exemples d'installation

Esempi d'installazione



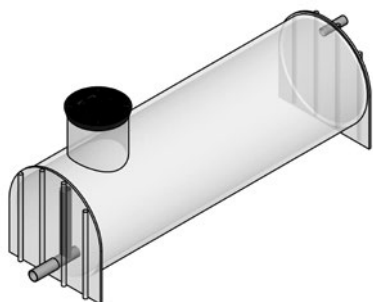

Artikel Nr. N° Article N° Articolo	Typ Type Tipo	Durchmesser Diamètre Diametro
1015441	HRS	auf Wunsch sur demande su richiesta

Der Häny Schacht überzeugt durch seine Flexibilität in Sachen Benutzerhandlichkeit und Adapterfähigkeit. Das gewünschte Volumen des Schachtes wird individuell nach Wunsch gefertigt. Der Schacht ist dank der leichten Bauweise einfach und schnell versetzbar. Alle Schächte sind aus korrosionsbeständigem Polyethylen und 100% wasserdicht. Alle Anschlüsse werden im Werk komplett vorinstalliert.

Technische Daten

- Ø 630 bis 2400 mm ab Lager (Spezialgrößen auf Anfrage)
- Grundwasserdicht bis 10 m Wassersäule (höhere auf Anfrage)
- Anschlussfertig, vorinstallierte Einbauten
- Belastungsklasse bis D400 (A15, B125, D400)
- Vertikale und horizontale Ausführungen
- Mediumtemperatur: max. 25°C, kurzzeitig bis 40°C (max. 30 min)

Le puits Häny convainc par sa flexibilité en termes de maniabilité utilisateur et d'adaptabilité. Le volume souhaité du puits est conçu individuellement selon les exigences. Le puits peut être déplacé facilement et rapidement grâce à sa construction légère. Tous les puits sont fabriqués en polyéthylène résistant à la corrosion et sont 100 % étanches. Tous les composants sont complètement préinstallés en usine.

Données techniques

- Ø 630 à 2400 mm sur stock (tailles spéciales sur demande)
- Étanche à l'eau phréatique jusqu'à 10 m de colonne d'eau (supérieure sur demande)
- Assemblages préinstallés prêts pour le raccordement
- Classe de résistance jusqu'à D400 (A15, B125, D400)
- Versions horizontales et verticales
- Température du liquide: max. 25°C, un court instant 40°C (pendant 30 min)

Il pozzo Häny convince con la sua maneggevolezza e la sua adattabilità. Il volume del pozzo viene realizzata secondo le vostre richieste specifiche. Grazie alla sua struttura leggera il pozzo si lascia spostare in modo semplice e veloce. Tutti i pozzi sono realizzati in polietilene resistente alla corrosione e sono al 100% resistenti all'acqua. Tutti i componenti vengono completamente preinstallati in fabbrica.

Dati tecnici

- Ø 630 fino a 2400 mm franco magazzino (dimensioni speciali su richiesta)
- Impermeabile all'acqua freatica fino ad una colonna di acqua di 10 m (valori più alti su richiesta)
- Pronto al collegamento, equipaggiamento preinstallato
- Classe di portata fino a D400 (A15, B125, D400)
- Versioni verticali ed orizzontali
- Temperatura dell'acqua: mass. 25°C, per breve tempo 40°C (mass. 30 min)

Massblatt

Schéma coté

Disegno quotato

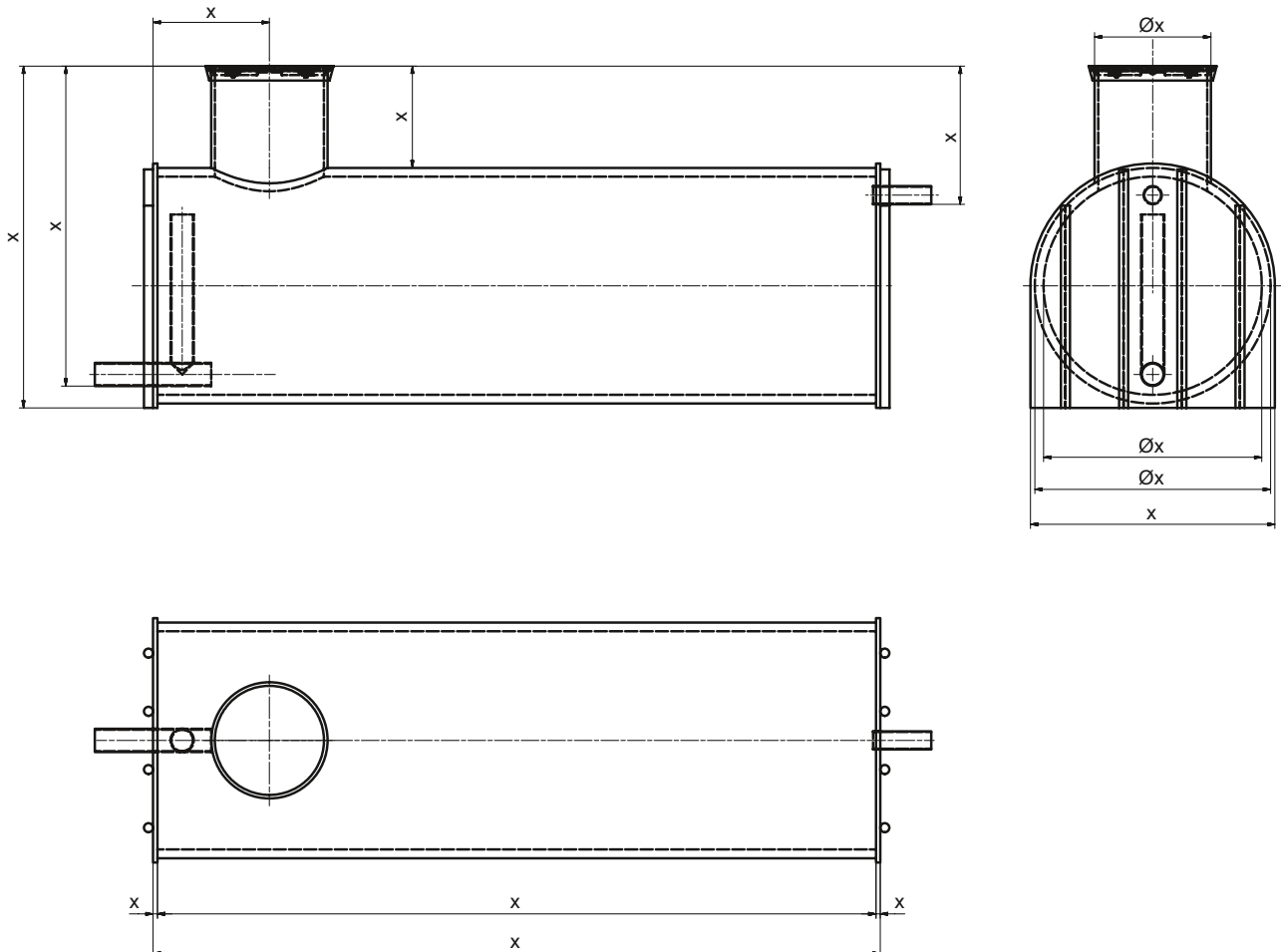

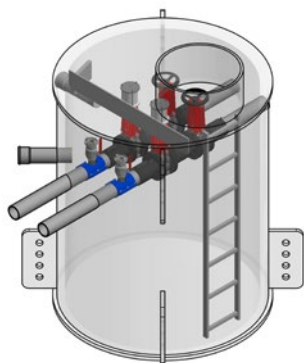

Artikel Nr. N° Article N° Articolo	Typ Type Tipo	Durchmesser Diamètre Diametro
1016475	HAS	auf Wunsch sur demande su richiesta

Die Häny Armaturenschächte werden mit den gewünschten Absperrvorrichtungen bzw. Armaturen gefertigt. Die Armaturen sind so leicht zugänglich und die Verbindungen können einfach und schnell auf Dichtigkeit überwacht werden. Sollten Wartungsarbeiten oder Reparaturen anliegen, lassen sich die Leitungsabschnitte vollständig absperrbar. Alle Schächte sind aus korrosionsbeständigem Polyethylen und 100% wasserdicht. Alle Anschlüsse werden im Werk komplett vorinstalliert.

Technische Daten

- Ø 630 bis 2400 mm ab Lager (Spezialgrößen auf Anfrage)
- Grundwasserdicht bis 10 m Wassersäule (höhere auf Anfrage)
- Anschlussfertig, vorinstallierte Einbauten
- Belastungsklasse bis D400 (A15, B125, D400)
- Vertikale und horizontale Ausführungen
- Mediumtemperatur: max. 25°C, kurzzeitig bis 40°C (max. 30 min)

Les chambres de vanne Häny sont produites avec les dispositifs d'arrêt ou raccords souhaités. Les raccords sont ainsi faciles d'accès et il est possible de surveiller simplement et rapidement l'étanchéité des connexions. Si des travaux de maintenance ou des réparations doivent être réalisés, il est possible de verrouiller complètement les sections de conduite. Tous les puits sont fabriqués en polyéthylène résistant à la corrosion et sont 100 % étanches. Tous les composants sont complètement préinstallés en usine.

Données techniques

- Ø 630 à 2400 mm sur stock (tailles spéciales sur demande)
- Étanche à l'eau phréatique jusqu'à 10 m de colonne d'eau (supérieure sur demande)
- Assemblages préinstallés prêts pour le raccordement
- Classe de résistance jusqu'à D400 (A15, B125, D400)
- Versions horizontales et verticales
- Température du liquide: max. 25°C, un court instant 40°C (pendant 30 min)

I pozzetto armature idrauliche Häny vengono realizzati con i dispositivi di chiusura o valvole e rubinetti desiderati. Le valvole sono facilmente accessibili e le connessioni possono essere monitorate in modo semplice e veloce sotto l'aspetto della tenuta. In caso di lavori di manutenzione o di riparazione, singoli segmenti dei condotti si lasciano chiudere completamente. Tutti i pozzetti sono realizzati in polietilene resistente alla corrosione e sono al 100% resistenti all'acqua. Tutti i componenti vengono completamente preinstallati in fabbrica.

Dati tecnici

- Ø 630 fino a 2400 mm franco magazzino (dimensioni speciali su richiesta)
- Impermeabile all'acqua freatica fino ad una colonna di acqua di 10 m (valori più alti su richiesta)
- Pronto al collegamento, equipaggiamento preinstallato
- Classe di portata fino a D400 (A15, B125, D400)
- Versioni verticali ed orizzontali
- Temperatura dell'acqua: mass. 25°C, per breve tempo 40°C (mass. 30 min)

Einbaubeispiele

Exemples d'installation

Esempi d'installazione

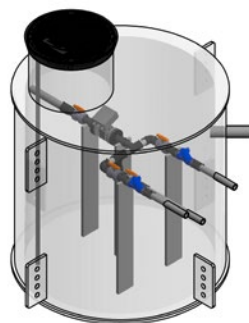
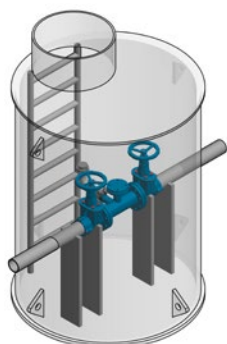

PE Armaturenschacht
Chambre de vanne PE
Pozzetto armature idrauliche PE

HAS

Massblatt

Schéma coté

Disegno quotato

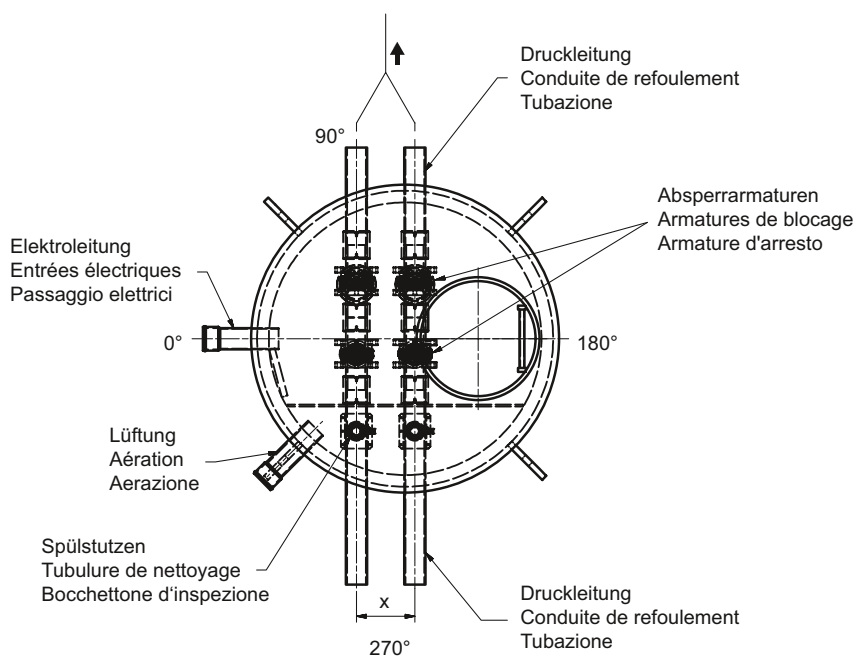
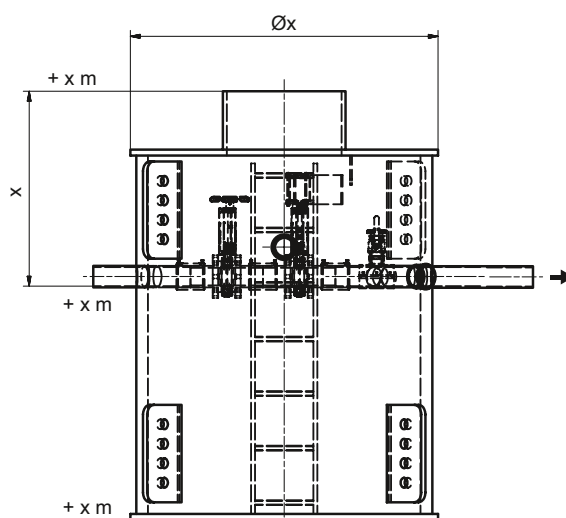
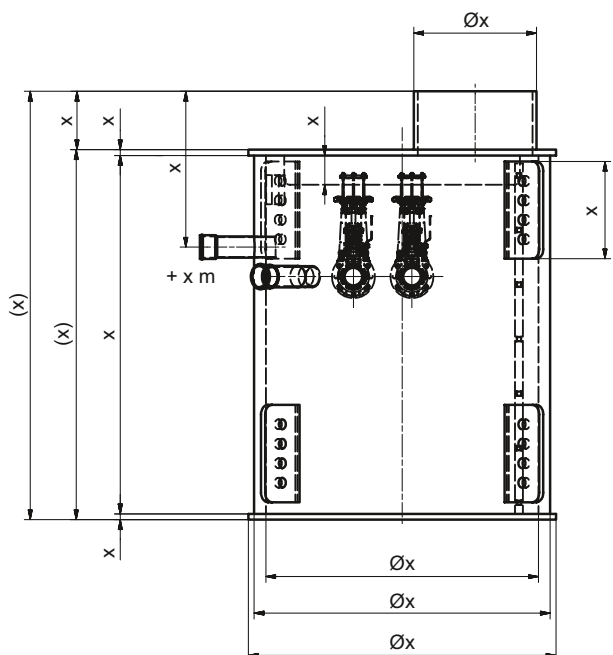

Änderungen vorbehalten
 Modifications réservées
 Modifiche riservate



PM2-102283 03
 02.2022

Häny AG – Pumpen, Turbinen und Systeme • Häny SA – pompes, turbines et systèmes • Häny SA – pompa, turbina e sistemi
 Buechstrasse 20 • CH-8645 Jona • Tel. +41 44 925 41 11 • Fax +41 44 923 38 44 • info@haeny.com • www.haeny.com

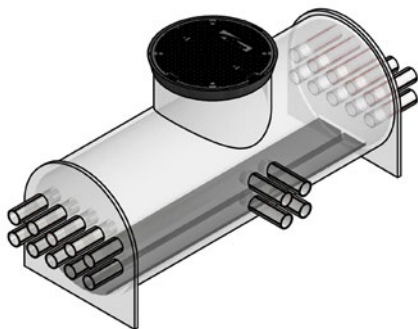

Artikel Nr. N° Article N° Articolo	Typ Type Tipo	Durchmesser Diamètre Diametro
1016476	HKSS	auf Wunsch sur demande su richiesta

Der Häny Schacht überzeugt durch seine Flexibilität in Sachen Benutzerhandlichkeit und Adaptierfähigkeit. So können die verschiedenen Kabelschutzrohre an jeder beliebigen Stelle eingeschweisst werden. Die gewünschte Form des Schachtes wird individuell nach Wunsch gefertigt. Der Schacht ist dank der leichten Bauweise einfach und schnell versetzbar. Alle Schächte sind aus korrosionsbeständigem Polyethylen und 100% wasserdicht. Alle Anschlüsse werden im Werk komplett vorinstalliert.

Technische Daten

- Ø 630 bis 2400 mm ab Lager (Spezialgrößen auf Anfrage)
- Grundwasserdicht bis 10 m Wassersäule (höhere auf Anfrage)
- Anschlussfertig, vorinstallierte Einbauten
- Belastungsklasse bis D400 (A15, B125, D400)
- Vertikale und horizontale Ausführungen
- Mediumtemperatur: max. 25°C, kurzzeitig bis 40°C (max. 30 min)

Le puits Häny convainc par sa flexibilité en termes de maniabilité utilisateur et d'adaptabilité. Les différentes gaines pour câbles peuvent ainsi être soudées à n'importe quel endroit. La forme souhaitée du puits est conçue individuellement selon les exigences. Le puits peut être déplacé facilement et rapidement grâce à sa construction légère. Tous les puits sont fabriqués en polyéthylène résistant à la corrosion et sont 100 % étanches. Tous les composants sont complètement préinstallés en usine.

Données techniques

- Ø 630 à 2400 mm sur stock (tailles spéciales sur demande)
- Étanche à l'eau phréatique jusqu'à 10 m de colonne d'eau (supérieure sur demande)
- Assemblages préinstallés prêts pour le raccordement
- Classe de résistance jusqu'à D400 (A15, B125, D400)
- Versions horizontales et verticales
- Température du liquide: max. 25°C, un court instant 40°C (pendant 30 min)

Il pozzo Häny convince con la sua maneggevolezza e la sua adattabilità. È possibile saldare i tubi per la protezione cavi in diverse posizioni desiderate. La forma del pozzo viene realizzata secondo le vostre richieste specifiche. Grazie alla sua struttura leggera il pozzo si lascia spostare in modo semplice e veloce. Tutti i pozzi sono realizzati in polietilene resistente alla corrosione e sono al 100% resistenti all'acqua. Tutti i componenti vengono completamente preinstallati in fabbrica.

Dati tecnici

- Ø 630 fino a 2400 mm franco magazzino (dimensioni speciali su richiesta)
- Impermeabile all'acqua freatica fino ad una colonna di acqua di 10 m (valori più alti su richiesta)
- Pronto al collegamento, equipaggiamento preinstallato
- Classe di portata fino a D400 (A15, B125, D400)
- Versioni verticali ed orizzontali
- Temperatura dell'acqua: mass. 25°C, per breve tempo 40°C (mass. 30 min)

Massblatt

Schéma coté

Disegno quotato

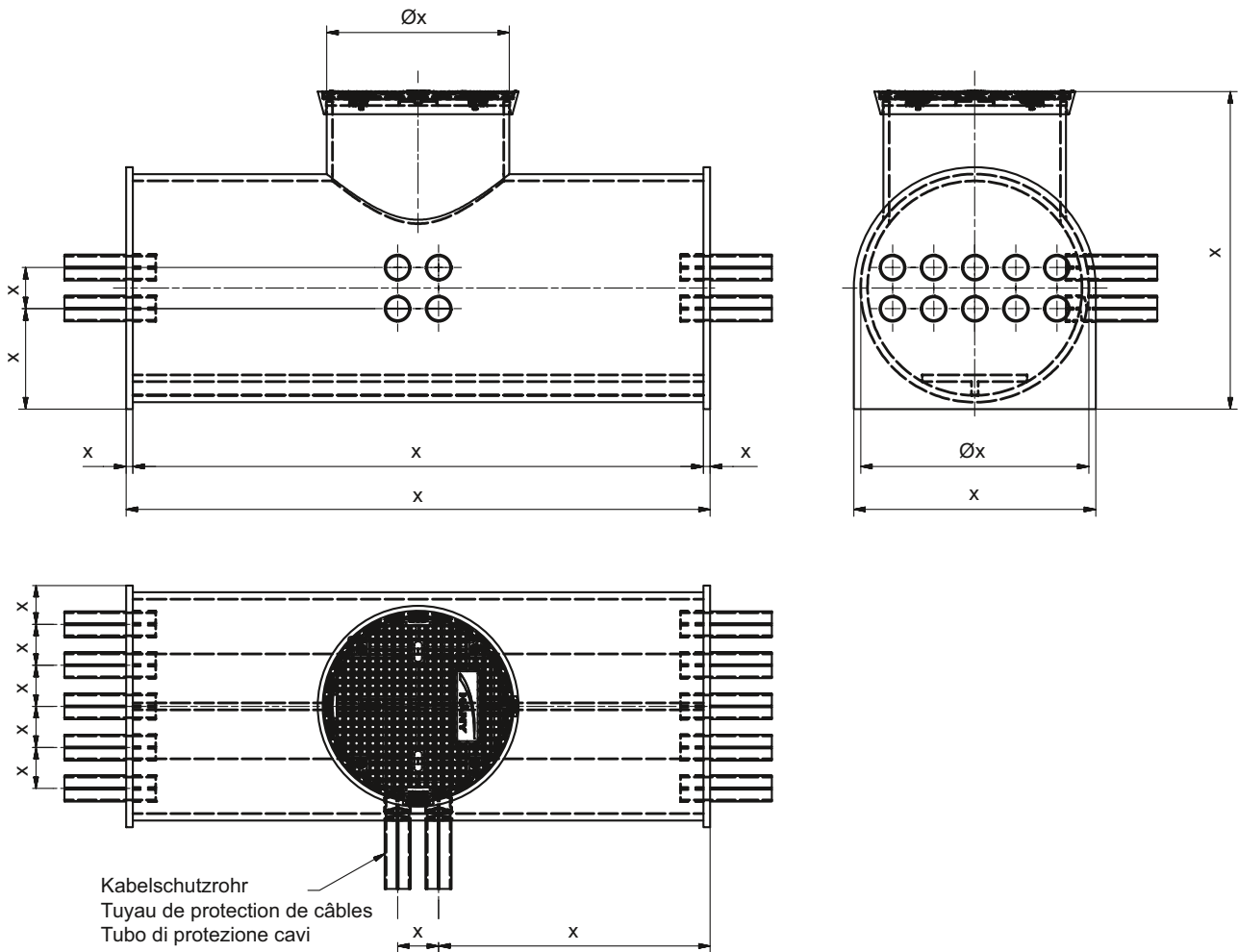

Einbaubeispiel

Exemple d'installation

Esempio d'installazione

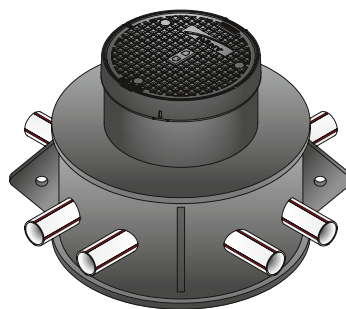

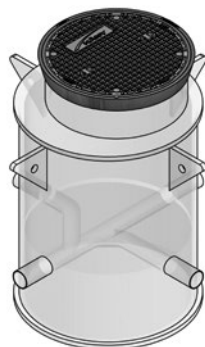

Artikel Nr. N° Article N° Articolo	Typ Type Tipo	Durchmesser Diamètre Diametro
1015440	HES	100 cm

Der Häny Schacht ist 100% wasserdicht und dank der leichten Bauweise einfach und schnell versetzbar. Die Dichtheit wurde, durch eine benannte Stelle, mit einer repräsentativen Werksprüfung nach SIA190:2017 nachgewiesen.

Dimensionen

Gesamthöhe aussen: auf Wunsch
 Durchmesser innen: auf Wunsch
 Dom Aufbau: 630 mm / 800 mm
 Domhöhe: auf Wunsch
 Gussdeckel: Ø 600 / 800 mm

Eigenschaften

- Alle Stutzen gemäss Plan eingeschweisst
- Abdichtung des Doms gegenüber der Bodenplatte mittels vorbereitetem Injektionskanal (10 Jahre Garantie auf Dichtheit) oder mit einem Mauerkragen (keine Garantie auf Dichtheit)
- Gussdeckel geruchsdicht verschraubt und fertig montiert
- Grundwasserstand ab Schachtboden max. 10 m
- Mediumtemperatur: max. 25°C, kurzzeitig bis 40°C (max. 30 min)
- Vollgerinne-Ausführung

Transport inklusive (bis Ø 1800 mm, Schachthöhe max. 3 m), Ablad und Versetzen des Schachtes durch den Baumeister bauseits. Unsere Versetzvorschrift bildet einen integrierenden Bestandteil der Lieferung.

Auf Anfrage

Sonderanfertigungen nach Ihren individuellen Massen und Ausführungen.

Le puits Häny est 100% étanche à l'eau et sa construction légère le rend simple et rapide à mettre en place. L'étanchéité a été vérifiée par un organisme notifié avec un test d'usine représentatif selon la norme SIA190 : 2017.

Dimensions

Hauteur extérieure totale : sur demande
 Diamètre intérieur : sur demande
 Structure du dôme : 630 / 800 mm
 Hauteur du dôme : sur demande
 Couvercle en fonte : Ø 600 / 800 mm

Propriétés

- Toutes les tubulures soudées conformément au plan
- Étanchéification du dôme par rapport à l'embase au moyen d'un canal d'injection (garantie d'étanchéité de 10 ans) ou d'une collerette murale (sans garantie d'étanchéité)
- Couvercle en fonte vissé étanche aux odeurs et monté fini
- Niveau d'eau nappe phréatique à partir du fond du puits max. 10 m
- Température du liquide: max. 25°C, un court instant 40°C (pendant 30 min)
- Exécution à passage complet

Transport inclus (jusqu'à Ø 1800 mm, hauteur de puits max. 3 m), déchargement, pose et installation à la charge du maître d'oeuvre (MO). Mise en oeuvre selon indications de Häny SA.

Sur demande

Fabrication spéciale selon vos dimensions et exécutions particulières.

Il pozzo Häny è impermeabile al 100% e grazie alla sua costruzione leggera è installabile in maniera facile e rapida. La tenuta è stata verificata da un organismo notificato con un test di fabbrica rappresentativo secondo SIA190:2017.

Dimensioni

Altezza totale all'esterno: su richiesta
 Diametro interno: su richiesta
 Camino: 630 mm / 800 mm
 Altezza camino: su richiesta
 Coperchio in ghisa: Ø 600 / 800 mm

Caratteristiche

- Tutti i manicotti sono saldati in posizione secondo il disegno
- Ermeticizzazione tra camino pozzo e la platea tramite sistema a canale d'iniezione (garanzia di tenuta di 10 anni) o a appositi collari (nessuna garanzia di tenuta)
- Coperchio in ghisa ermetico anti odori e pronto per l'uso
- Livello delle acque sotterranee calcolato da fondo di pozzo mass. 10 m
- Temperatura dell'acqua: max. 25°C, per breve tempo 40°C (mass. 30 min)
- Canaletta completa

Trasporto compreso (fino a Ø 1800 mm, altezza pozzo max. 3 m), lo scarico e la posa del pozzo è a carico della committenza. La nostra normativa di installazione è parte integrante della consegna.

Su richiesta

Realizzazioni speciali in base alle dimensioni e versioni specifiche richieste dal cliente.

Massblatt

Schéma coté

Disegno quotato

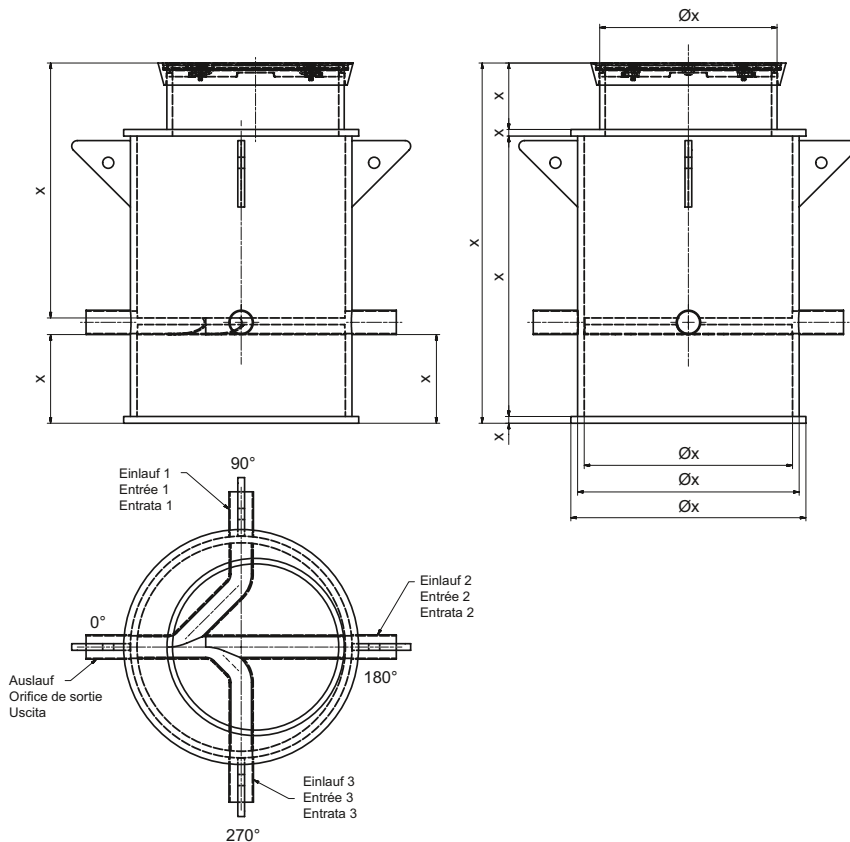

Übersicht

Vue d'ensemble

Sommario

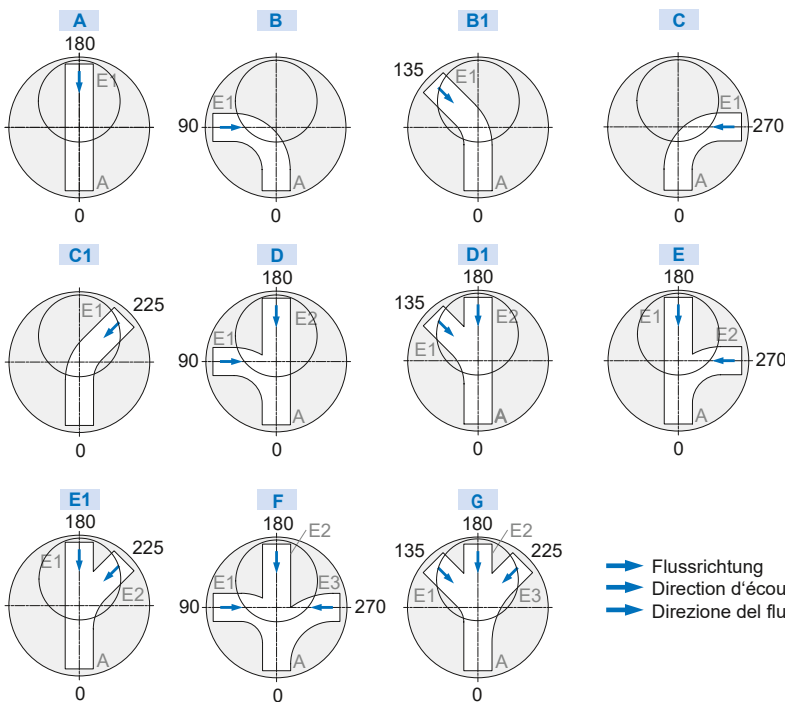

Flussrichtung
 Direction d'écoulement
 Direzione del flusso

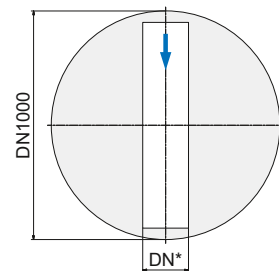

* DN100/125/150/200
 (Auf Anfrage/sur demande/
 su richiesta: DN250/300)

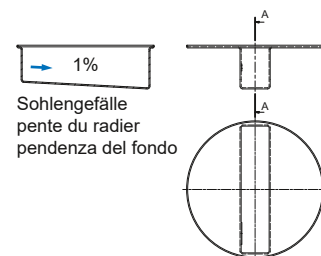

1%
 Sohlgefälle
 pente du radier
 pendenza del fondo

Änderungen vorbehalten
 Modifications réservées
 Modifiche riservate

PM2-102283 03
 02.2022

Häny AG – Pumpen, Turbinen und Systeme • Häny SA – pompes, turbines et systèmes • Häny SA – pompe, turbina e sistemi
 Buechstrasse 20 • CH-8645 Jona • Tel. +41 44 925 41 11 • Fax +41 44 923 38 44 • info@haeny.com • www.haeny.com

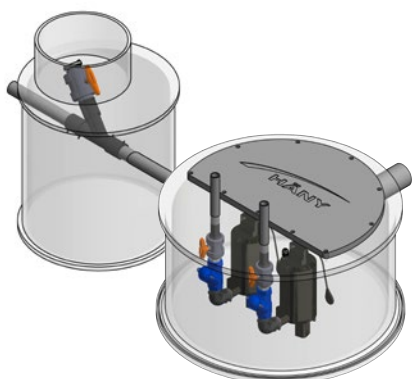

Artikel Nr. N° Article N° Articolo	Typ Type Tipo	Sonderbauten Constructions spéciales Costruzioni speciali
1016238	HSX	Schächte / Puits / Pozzi
1015442	HSX	Diverses / Diverse / Diverso

Wir gehen auf Ihre Wünsche ein und erstellen schnell und präzise die geforderten Sonderbauten. Egal ob Spezialschächte, Reservoirs oder Kunststoffteile, wir decken Ihren Bedarf an individuellen Kunststoff-Sonderbauten, als Einzelanfertigung oder Kleinserie, ab.

Alle Sonderbauten sind aus korrosionsbeständigem Polyethylen und 100% wasserdicht. Alle Anschlüsse werden im Werk komplett vorinstalliert.

Technische Daten

- Spezialgrößen
- Grundwasserdicht bis 10 m Wassersäule (höhere auf Anfrage)
- Anschlussfertig, vorinstallierte Einbauten
- Belastungsklasse bis D400 (A15, B125, D400)
- Vertikale und horizontale Ausführungen
- Mediumtemperatur: max. 25°C, kurzzeitig bis 40°C (max. 30 min)

Nous répondons à vos souhaits et réalisons rapidement et précisément les constructions spéciales requises. Peu importe qu'il s'agisse de puits spéciaux, de réservoirs ou de pièces en plastique, nous couvrons vos besoins en matière de constructions spéciales en plastique qu'il s'agisse d'une production unique ou de petites séries.

Tous les constructions spéciales sont fabriqués en polyéthylène résistant à la corrosion et sont 100 % étanches. Tous les composants sont complètement préinstallés en usine.

Données techniques

- Tailles spéciales
- Étanche à l'eau phréatique jusqu'à 10 m de colonne d'eau (supérieure sur demande)
- Assemblages préinstallés prêts pour le raccordement
- Classe de résistance jusqu'à D400 (A15, B125, D400)
- Versions horizontales et verticales
- Température du liquide: max. 25°C, un court instant 40°C (pendant 30 min)

Esaudiamo le vostre richieste, creando in breve tempo ed in modo preciso le costruzioni speciali richieste. Non fa differenza se condotti speciali, serbatoi o parti in materiale plastico, noi riusciamo a soddisfare il vostro fabbisogno in tema di costruzioni speciali in materiale plastico, sia come singolo prodotto sia in piccole serie.

Tutti i costruzioni speciali sono realizzati in polietilene resistente alla corrosione e sono al 100% resistenti all'acqua. Tutti i componenti vengono completamente preinstallati in fabbrica.

Dati tecnici

- Dimensioni speciali
- Impermeabile all'acqua freatica fino ad una colonna di acqua di 10 m (valori più alti su richiesta)
- Pronto al collegamento, equipaggiamento preinstallato
- Classe di portata fino a D400 (A15, B125, D400)
- Versioni verticali ed orizzontali
- Temperatura dell'acqua: mass. 25°C, per breve tempo 40°C (mass. 30 min)

Beispiel:
 Reservoir

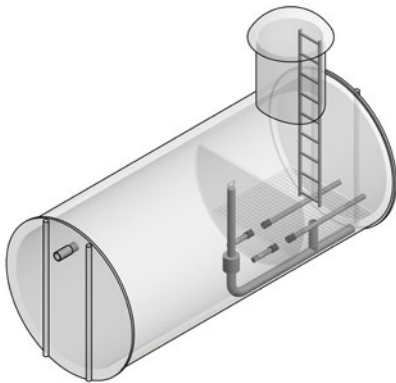

Exemple :
 Réservoir

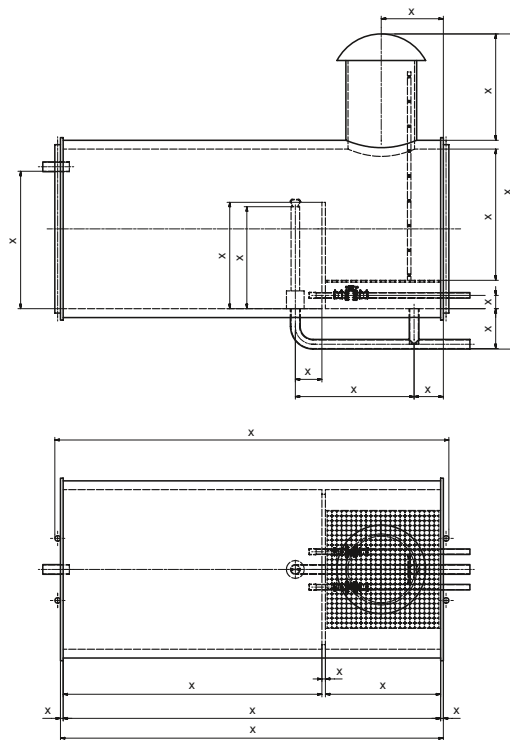

Esempio:
 Serbatoio

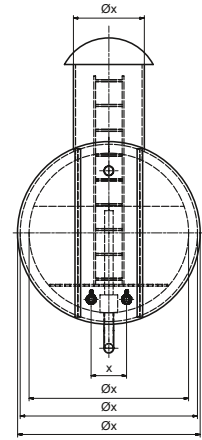

Beispiel:
 Spülschacht



Exemple :
 Regard de rinçage

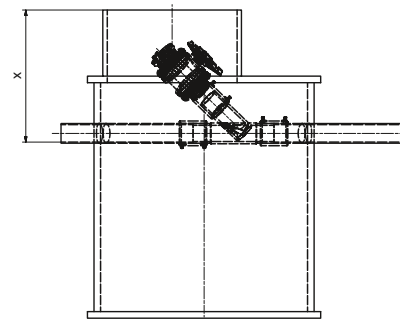

Esempio:
 Pozzo per risciacquo

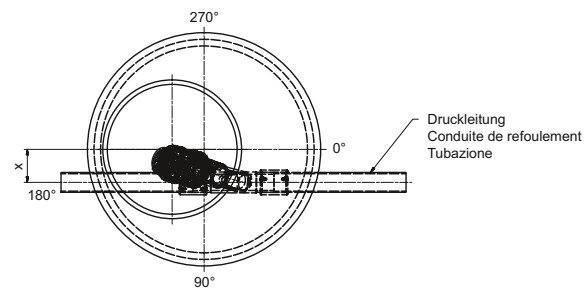
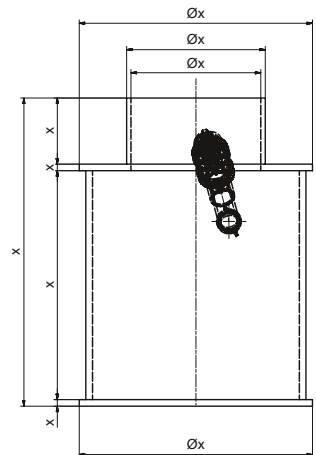

Beispiel: Grosser Pumpschacht mit Reservoirdeckel

Exemple : Grand puits de pompe avec couvercle de réservoir

Esempio: Grande condotto per pompe con coperchio serbatoio

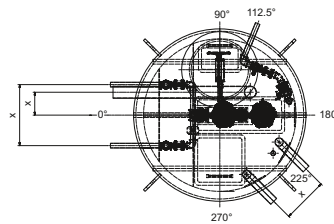
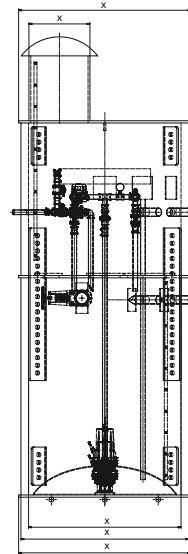
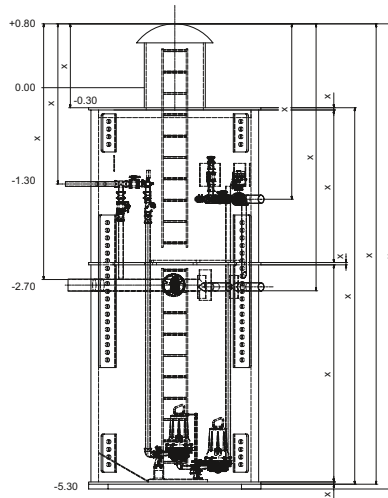
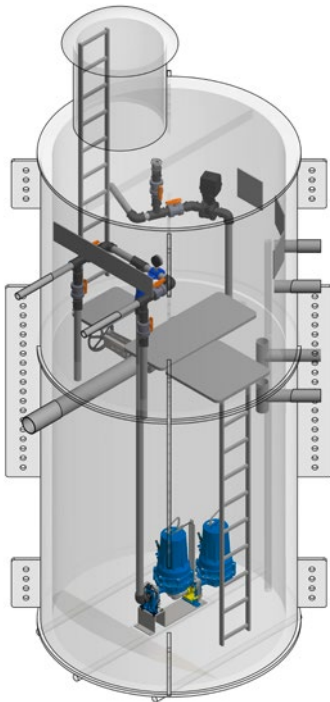

Beispiel:
 Spezialschacht mit zwei Pumpen

Exemple :
 Puits spécial avec deux pompes

Esempio:
 Pozzo speciale con due pompe

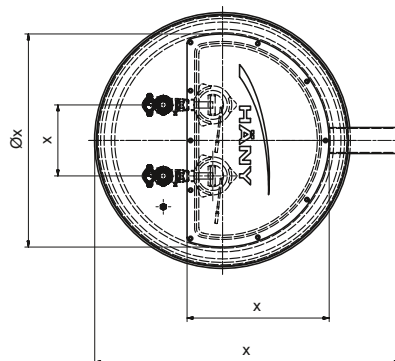
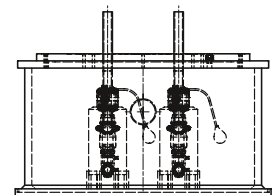
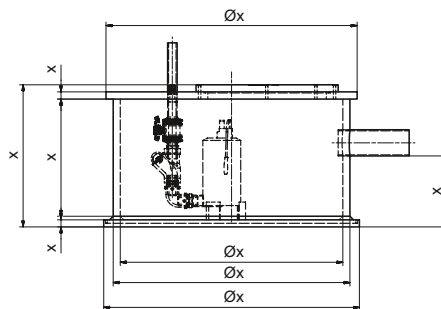

Kunststoffteile

Pièces en plastique

Parti in materiale plastico

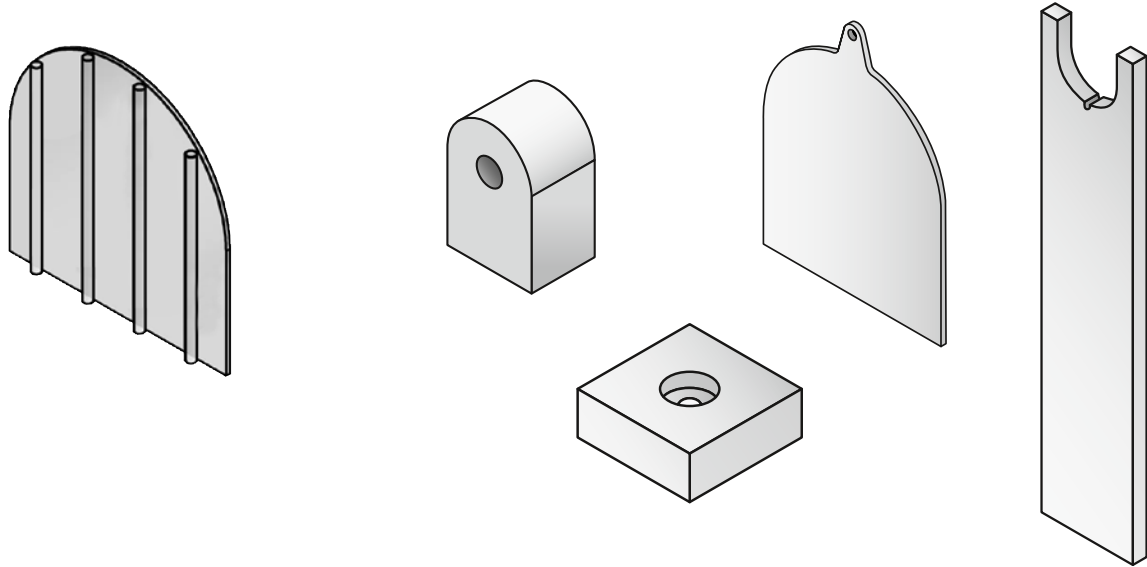

Änderungen vorbehalten
Modifications réservées
Modifiche riservate



PM2-102283 03
02.2022

Häny AG – Pumpen, Turbinen und Systeme • Häny SA – pompes, turbines et systèmes • Häny SA – pompe, turbina e sistemi
Buechstrasse 20 • CH-8645 Jona • Tel. +41 44 925 41 11 • Fax +41 44 923 38 44 • info@haeny.com • www.haeny.com

Baupumpen Pompes de chantier Pompe da cantiere

Beschreibung

Die kompakten und zuverlässigen Baupumpen sind dank ihrer robusten Bauweise für das Pumpen unter höchsten Belastungssituationen geeignet. Die Pumpen zeichnen sich durch ihre hohe Effizienz, die lange Lebensdauer und einen störungsfreien Betrieb aus.

Zu den Anwendungsbereichen gehören hauptsächlich die Baustellenentwässerung sowie das Abpumpen von gewerblichen und industriellen Abwässern.

Description

Les pompes de chantier compactes et fiables sont appropriées pour le pompage dans des situations de contrainte maximale de par leur construction robuste. Les pompes se distinguent par leur haute efficacité, leur forte longévité et un fonctionnement sans obstruction.

Les domaines d'application essentiels comptent essentiellement le drainage du chantier ainsi que le pompage d'évacuation des eaux usées industrielles et commerciales.

Descrizione

Grazie alla loro costruzione compatta e la loro affidabilità, le pompe sono adatte per situazioni di estremo carico. Le pompe sono caratterizzate di un'alta efficienza, una lunga durata di vita e di un funzionamento senza otturazioni.

I campi d'applicazione comprendono tra l'altro il drenaggio di cantieri come anche il pompaggio di acque di scarico commerciali ed industriali.

Leistungskurve

Courbe de puissance

Curva potenza

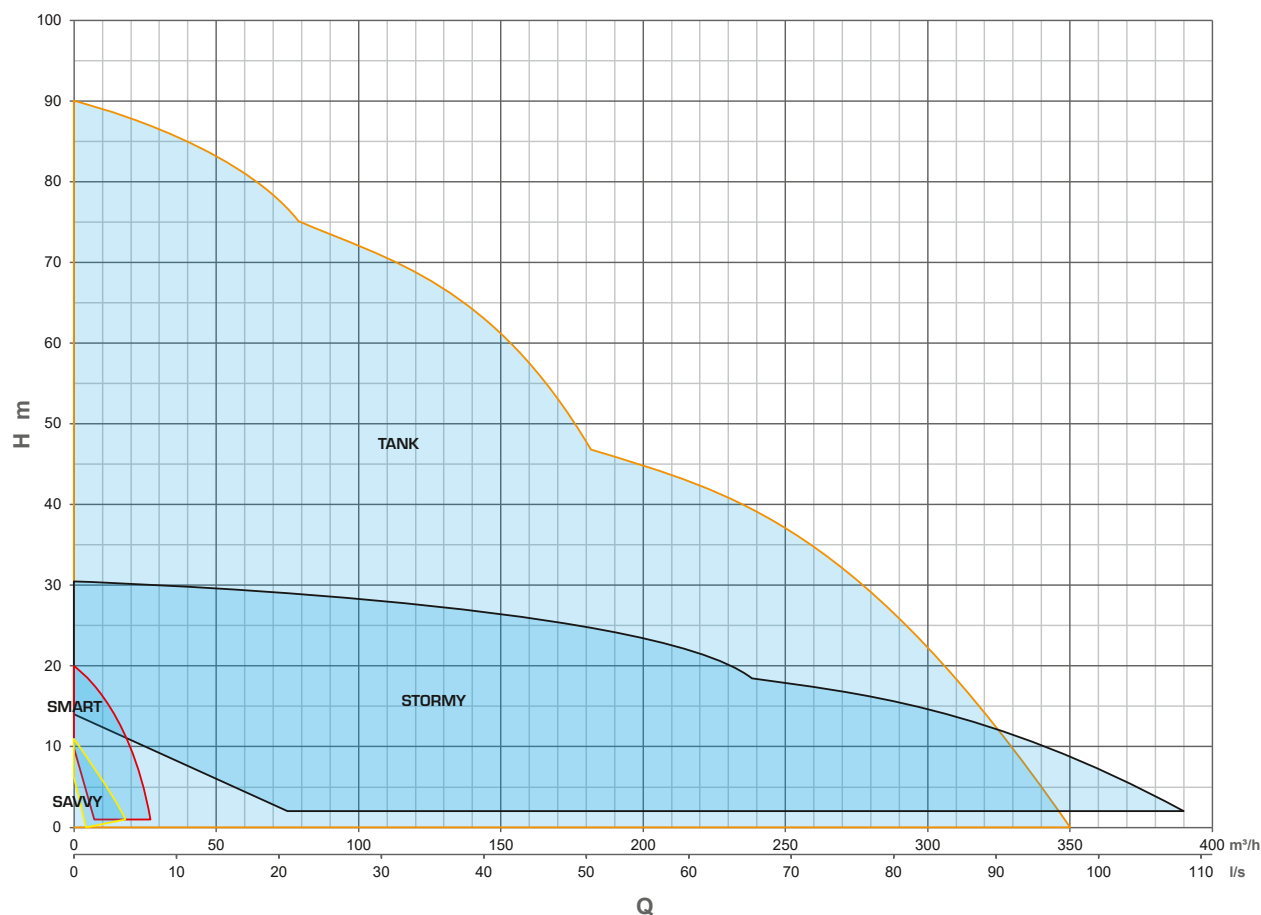

Baupumpen Pompes de chantier Pompe da cantiere



Typ Type Tipo	Spannung Tension Tensione	Drehzahl Vitesse Regime giri	Nennleistung Puissance nominale Potenza nominale	Nennstrom Courant nominal Corrente nominale	Freier Durchgang Passage libre Passaggio libero	Druckstutzen Raccord refoulement Raccordi di ingresso	Höhe Hauteur Altezza	Durchmesser Diamètre Diametro	Gewicht Poids Peso
	V	min-1	kW	A	mm	" / DN	mm	mm	kg
SMART VOX 400	230	2850	0.4	2.7	7	2 / 50	350	ø 253	12
SMART VOX 750	230	2850	0.75	5.5	7	2 / 50	377	ø 253	13
SMART LITE 400	230	2850	0.4	2.6	5.5	2 / 50	303	ø 205	8
SMART LITE 750	230	2850	0.75	4.5	7	2 / 50	343	ø 205	12.5
SMART LITE BASE 400	230	2850	0.4	2.5	2	1 / 25	304	ø 215	10.5
SMART LITE BASE 400	230	2850	0.4	2.5	2	2 / 50	304	ø 215	10.5
SMART 400	230	2850	0.4	2.4	5.5	2 / 50	333	ø 184	12.5
SMART 750	230	2850	0.75	4.5	7	2 / 50	361	ø 184	14
SMART 1500	400	2850	1.5	3.1	9	2 / 50	433	ø 225	23.5
SMART BASE 400	230	2850	0.4	2.2	2	1 / 25	336	ø 206	14
SMART BASE 400	230	2850	0.4	2.2	2	2 / 50	336	ø 206	14



SAVVY 150	230	2850	0.15	1.1	6	1 / 25	273	ø 158	3.2
SAVVY 300	230	2850	0.25	1.6	6	2 / 50	306	ø 244	4
SAVVY 600	230	2850	0.25	2.7	6	2 / 50	341	ø 244	6
SAVVY JUMBO 300	230	2850	0.25	1.7	35	2 / 50	337	ø 245	4.2
SAVVY JUMBO 600	230	2850	0.55	2.8	35	2 / 50	372	ø 245	6
SAVVY BASE 300	230	2850	0.25	1.4	2	1 / 25	304	ø 244	4
SAVVY BASE 600	230	2850	0.55	2.8	5	2 / 50	357	ø 244	6



TANK 215	400	2850	1.5	2.9	9	2 / 50	568	ø 253	33
TANK 315	400	2850	1.5	3.2	9	3 / 80	568	ø 267	33
TANK 222	400	2850	2.2	4.9	9	2 / 50	598	ø 253	35
TANK 322	400	2850	2.2	4.6	9	3 / 80	598	ø 267	35
TANK 422	400	2850	2.2	4.9	9	4 / 100	630	ø 284	43
TANK 237	400	2850	3.7	7.5	10	2 / 50	625	ø 291	61
TANK 337	400	2850	3.7	7.9	10	3 / 80	630	ø 269	42
TANK 437	400	2850	3.7	8.2	10	4 / 100	630	ø 284	42
TANK 355	400	2850	5.5	11.0	10	3 / 80	656	ø 306	60
TANK 455	400	2850	5.5	12.5	10	4 / 100	656	ø 320	60
TANK 475	400	2850	7.5	16.2	15	4 / 100	801	ø 317	93
TANK 675	400	2850	7.5	16.8	15	6 / 150	826	ø 317	97
TANK 3110	400	2850	11	24.5	12	3 / 80	863	ø 354	135
TANK 4110	400	2850	11	24.5	12	4 / 100	858	ø 354	135
TANK 6110	400	2850	11	24.5	12	6 / 150	870	ø 354	137
TANK 4150	400	2850	15	30.4	15	4 / 100	887	ø 354	141
TANK 6150	400	2850	15	29.4	15	6 / 150	899	ø 354	142
TANK 4220	400	2850	22	49	15	4 / 100*	1085	ø 424	256
TANK 6220	400	2850	22	49	20	6 / 150*	1099	ø 424	259
TANK 8220	400	2850	22	42	20	8 / 200	1154	ø 424	264
TANK 6370	400	2850	37	68.5	10	6 / 150*	1294	ø 532	510
TANK 8370	400	2850	37	68.5	20	8 / 200	1256	ø 532	510
TANK 6450	400	2850	45	73	10	6 / 150*	1294	ø 532	530
TANK 8450	400	2850	45	74	20	8 / 200	1256	ø 532	530
TANK SLIM 230	400	2850	3	6.9	7	2 / 50	659	ø 188	45
TANK SLIM 330	400	2850	3	6.6	7	3 / 80	629	ø 188	38
TANK SLIM 380	400	2850	8	17.5	8	3 / 80	798	ø 283	92

Änderungen vorbehalten
Modifications réservées
Modifiche riservate

PRORIL

HÄNY

PM2-102283 03
02.2022

Häny AG – Pumpen, Turbinen und Systeme • Häny SA – pompes, turbines et systèmes • Häny SA – pompe, turbina e sistemi
Buechstrasse 20 • CH-8645 Jona • Tel. +41 44 925 41 11 • Fax +41 44 923 38 44 • info@haeny.com • www.haeny.com

Baupumpen Pompes de chantier Pompe da cantiere



P



S

Typ Type Tipo	Spannung Tension Tensione	Drehzahl Vitesse Regime giri	Nennleistung Puissance nominale Potenza nominale	Nennstrom Courant nominal Corrente nominale	Freier Durchgang Passage libre Passaggio libero	Druckstutzen Raccord refoulement Raccordi di ingresso	Höhe Hauteur Altezza	Durchmesser Diamètre Diametro	Gewicht Poids Peso
	V	min-1	kW	A	mm	" / DN	mm	mm	kg
STORMY 337 (P) STORMY 337 (S)	400	1450	3.7	7.2	25	3 / 80	762 793	ø 783 ø 814	110 115
STORMY 437 (P) STORMY 437 (S)	400	1450	3.7	7.6	25	4 / 100	783 814	ø 385 ø 382	110 115
STORMY 355 (P) STORMY 355 (S)	400	1450	5.5	12.3	25	3 / 80	806	ø 420 ø 412	123 131
STORMY 455 (P) STORMY 455 (S)	400	1450	5.5	10.6	25	4 / 100	826	ø 420 ø 412	124 132
STORMY 475 (P) STORMY 475 (S)	400	1450	110-A	13	25	4 / 100	826	ø 420 ø 412	124 132
STORMY 4110 (P) STORMY 4110 (S)	400	1450	11	23.8	25	4 / 100	901 910	ø 479 ø 479	191 199
STORMY 6110 (P) STORMY 6110 (S)	400	1450	11	26.6	25	6 / 150	913 922	ø 479 ø 479	192 200
STORMY 6150 (P) STORMY 6150 (S)	400	1450	15	29	35	6 / 150	913 922	ø 479 ø 479	201 208
STORMY 6150L (P) STORMY 6150L (S)	400	1450	15	29	35	6 / 150	913 922	ø 479 ø 479	201 208
STORMY 6220 (P) STORMY 6220 (S)	400	1450	22	45	30	6 / 150*	1204 1210	ø 592 ø 592	345 357
STORMY 8220 (P) STORMY 8220 (S)	400	1450	22	46	30	8 / 200	1166 1172	ø 592 ø 592	355 367



A large grid of graph paper, consisting of many small squares, intended for taking notes. The grid is empty and occupies most of the page.

Änderungen vorbehalten
Modifications réservées
Modifiche riservate

PM2-102283 03 / 02.2022 / H-Line



Häny AG - Pumpen, Turbinen und Systeme Häny SA - pompes, turbines et systèmes Häny SA - pompe, turbine e sistemi
Buechstrasse 20 • CH-8645 Jona • Tel. +41 44 925 41 11 • Fax +41 44 923 38 44 • info@haeny.com • www.haeny.com